



PATRIOT PROFILE 12000



**Owner's Manual
Front Mount Electric Winch**

24 volt

English	1
Français	13
Deutsch	25
Español	37

Ramsey Winch Company

P.O. Box 581510 - Tulsa, OK 74158-1510 USA - Phone: (918) 438-2760 - Fax (918) 438-6688

Visit us at <http://www.ramsey.com>

OM-914161-0309-E

**Ramsey Winch Company
Owner's Manual
Patriot Profile 12000
Front Mount Electric Winch
24 V**



Layer of Cable		1	2	3	4	5		
Rated Line Pull per Layer	(lbs)	12,000	10,000	8,600	7,500	6,700		
	(Kg)	5,430	4,530	3,900	3,390	3,030		
Cumulative Cable Capacity per Layer	(ft)*	15	40	65	100	125		
	(m)*	4	12	19	30	38		
* Depends on 3/8" (9.5 mm) Dia. cable being uniformly wound onto drum.								
Line Pull First Layer	(lbs)	0	2,000	4,000	6,000	8,000	10,000	12,000
	(Kg)	0	900	1,810	2,710	3,620	4,530	5,430
Line Speed First Layer	(FPM)	29	14	12	10	8	7	6
	(MPM)	8.8	4.2	3.6	3.0	2.4	2.1	1.8
Amp Draw	24V	39	79	105	132	160	185	210

Congratulations!

You have purchased the finest winch available in its service class. It features a highly efficient 3 stage planetary gear set which transmits torque from a series wound DC motor. A safe positive clutch allows free spooling for quick cable deployment. An automatic load holding brake is designed to hold the fully rated capacity of the winch. It was designed and manufactured to provide you with the utmost in utility. As with any device that combines power and movement in its use, there are dangers if improperly used. At the same time, there are easier ways for getting the job done if certain precautions are taken first.

Please read this manual carefully. It contains useful ideas in obtaining the most efficient operation from your Ramsey Winch and safety procedures you need to know before beginning use. When you follow our guidelines for operation, your Ramsey Winch will give you many years of satisfying service. Thank you for choosing Ramsey. You will be glad you have one working for you.

Please note: Ramsey Patriot™ Profile series winches are designed for front mount vehicle use. The winches are not designed for and should not be used in industrial applications (car haulers/carriers, wreckers, hoisting, etc.), and Ramsey does not warrant them to be suitable for such use. Ramsey makes a separate, complete line of winches for industrial/commercial use. Please contact the factory for further information.

Table of Contents

Performance Specifications1
 Safety Precautions2
 Tips for Safe Operation2
 Techniques of Operation3
 Installation4
 Electrical Connections and Operation5
 Operating Instructions5
 Lubrication/Cable Installation6
 Troubleshooting Guide7
 Parts List8-10
 Warranty11



CAUTION: Read and understand this manual before installation and operation of winch. See Safety Precautions!



Safety Precautions

To Guard against Possible Injury...

A minimum of five wraps of cable around the drum barrel is necessary to hold the rated load. Cable clamp is not designed to hold the load.

- A. Keep yourself and others a safe distance to the side of the cable when pulling under load.
- B. Do not step over a cable, or near a cable under load.
- C. Use supplied hook strap when handling hook for spooling wire rope.
- D. Do not move the vehicle to pull a load on the winch cable. This could result in cable breakage and/or winch damage.
- E. Use a heavy rag or gloves to protect hands from burrs when handling winch cable.
- F. Apply blocks to wheels when vehicle is on an incline.
- G. Winch clutch should be disengaged when winch is not in use and fully engaged when in use.
- H. Modification, alteration, or deviation to the winch should only be made by Ramsey Winch Company.
- I. Keep the duration of your pulls as short as possible. If the motor becomes uncomfortably hot to the touch, stop and let it cool for a few minutes. Do not pull more than one minute at or near rated load. Do not maintain power to the winch if the motor stalls. Electric winches are for intermittent usage and should not be used in constant duty applications.
- J. Disconnect the remote control switch from the winch when not in use.
- K. **NOTE:** Do not use winch in hoisting applications due to required hoist safety factors and features.
- L. Do not exceed maximum line pull ratings shown in tables. Shock loads must not exceed these ratings.
- M. To respool correctly, it is necessary to keep a slight load on the cable. This can be accomplished by (wearing gloves) holding the cable with one hand and the remote control switch with the other, starting as far back and in the center as you can, walking up keeping load on the cable as the winch is powered in. Do not allow the cable to slip through your hand and do not approach the winch too closely. Turn off the winch and repeat the procedure until all the cable except a few feet is in. Disconnect the

remote control switch and finish spooling in cable by rotating the drum by hand with clutch disengaged. On hidden winches, spool in cable under power using supplied hook strap.



Tips for Safe Operation

Don't underestimate the potential danger in winching operations. Neither should you fear them. Do learn the basic dangers and avoid them.

Observe the spooling of cable onto drum. Side pulls can cause cable to pileup at one end of the drum. To correct uneven stacking, spool out that section of the cable and move it to the other end of the drum and continue winching. Uneven spooling which causes cable pileup can interfere with the tie bars causing damage to the winch.

Store the remote control switch inside your vehicle where it will not become damaged. Inspect it before you plug it in.

When ready to begin spooling in, plug in remote control switch with clutch disengaged. Do not engage clutch with motor running.

Never connect the hook back to the cable. This causes cable damage. Always use a sling or chain of suitable strength, as shown in the illustration.

Observe your winch while winching, if possible, while standing at a safe distance. If you use vehicle drive to assist, stop and get out every few feet to assure the cable is not piling up in one corner. Jamming cable can break your winch.

Do not attach tow hooks to winch mounting apparatus. They must attach to vehicle frame.

When double lining during stationary winching, the winch hook should be attached to the chassis of the vehicle.

Since the greatest pulling power is achieved on the innermost layer of your winch, it is desirable to pull off as much line as you can for heavy pulls. If this is not practical, use a snatch block and double the arrangement (see illustration).

Remember, a minimum of 5 wraps of cable around the drum barrel is necessary to hold the rated load.

Neat, tight spooling avoids cable binding which is caused when a load is applied and the cable is pinched between two others. If this happens, alternately power the winch in and out a few inches. Do not attempt to work a bound cable under load, free by hand.

Techniques of Operation

The best way to get acquainted with how your winch operates is to make a few test runs before you actually need to use it. Plan your test in advance. Remember you hear your winch as well as see it operate. Get to recognize the sound of a light steady pull, a heavy pull, and sounds caused by load jerking or shifting. Soon you will gain confidence in operating your winch and its use will become second nature with you.

Your winch will not only pull your vehicle up or ease your vehicle down a steep grade, it will also pull another vehicle or a load while your vehicle is anchored in a stationary position. The sketches on this page show you a few techniques.

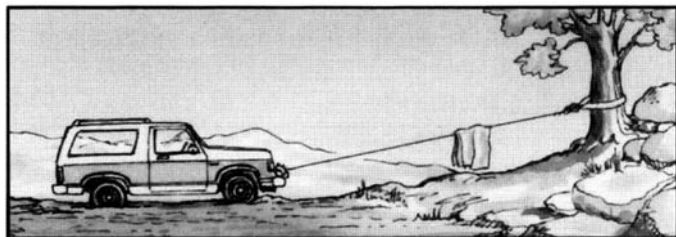

For basic self-recovery, anchor to a tree or heavy rock. When anchoring to a tree, always use a tree trunk protector.



Stakes driven in solid earth and chained together make a good anchor point for self-recovery when no solid anchor point is available.

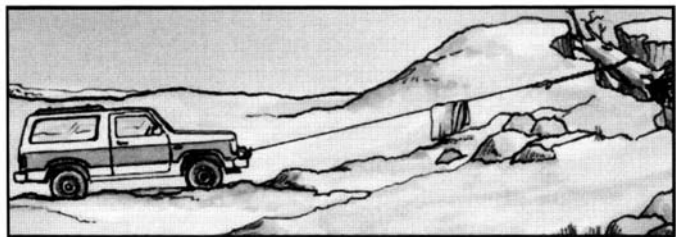

For a solid anchor, bury a log with earth or sand or place it in a deep ravine.

When pulling a heavy load, place a blanket, jacket or tarpaulin over the cable five or six feet from the hook. It will slow the snap back in the event of a broken cable. Also, open the vehicle hood for additional protection.

Use the vehicle wheel power to help the winch, but don't overtake the winch line. Plan your pull. You can't always hook up and pull out in one step. Examine all the areas for anchoring possibilities as well as leverage situations, direction, and goal.

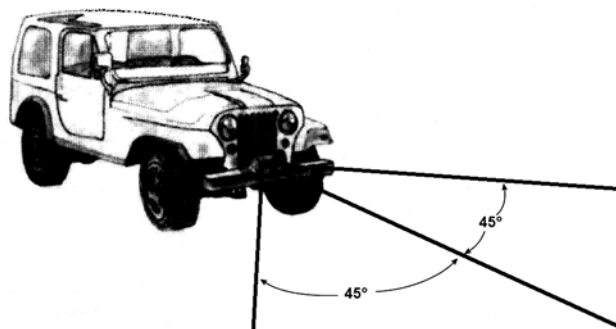

Winches equipped with cable guide fairleads can pull from several directions. Pull from an angle only to straighten up the vehicle—otherwise you can damage structural members or other parts of your vehicle and cause excess cable buildup on one end of the winch drum.

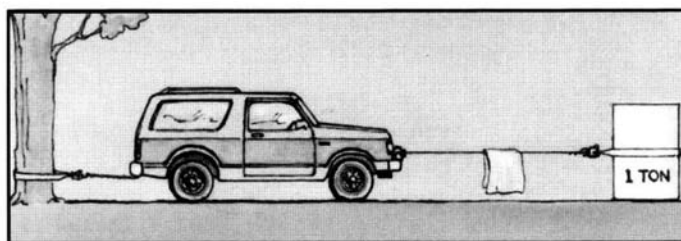

For a direct pull of 2000 lbs., hitch truck to a tree or solid anchor, and take out of gear.

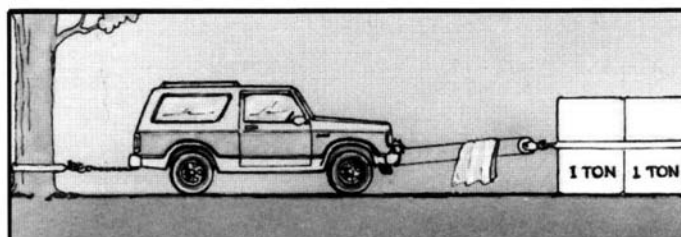

To double the pull, use 2-part line and tie off to chassis. Take out of gear.

Installation

The winch shown in this owner's manual is solely and exclusively designed for vehicle-mounted, non-industrial applications. Any other applications will void warranty.

It is very important that the winch be mounted on a flat surface so that the three major divisions (the motor end, the cable drum, and the gear housing end) are properly aligned. It is recommended that Ramsey mounting kits be used to mount the winch. They are designed to align the winch and distribute the full rated load evenly to avoid possible damage to the winch or vehicle.

NOTE: If recommended mounting is not used, a kit of equal design must be used.

To mount the winch with a standard Ramsey mounting kit, use the mounting hardware provided with the winch. Mount as shown below.

Install fairlead to channel using hardware furnished with winch **before** installing winch. Once fairlead is installed, install winch. Tighten all bolts to 44 ft-lbs. torque.

Substitution of mounting hardware (bolts, nuts, or washers) different than those supplied with your winch and mounting kit can lead to failure causing damage or serious injury. Always use SAE Grade 5 or better bolts.

Place end of wire rope through fairlead and attach cable hook. Use clevis pin and cotter pin.

The solenoid assembly can be mounted remote from the winch or using the included Solenoid Mounting Bracket. To mount solenoid assembly using the included Solenoid Mounting Bracket, attach bracket to tie bar using (1) 1/4-20NC x 1" capscREW in place of the 3/4" tie bar capscREW. Install bracket to bottom of solenoid using included hardware. Refer to figure on opposite page.

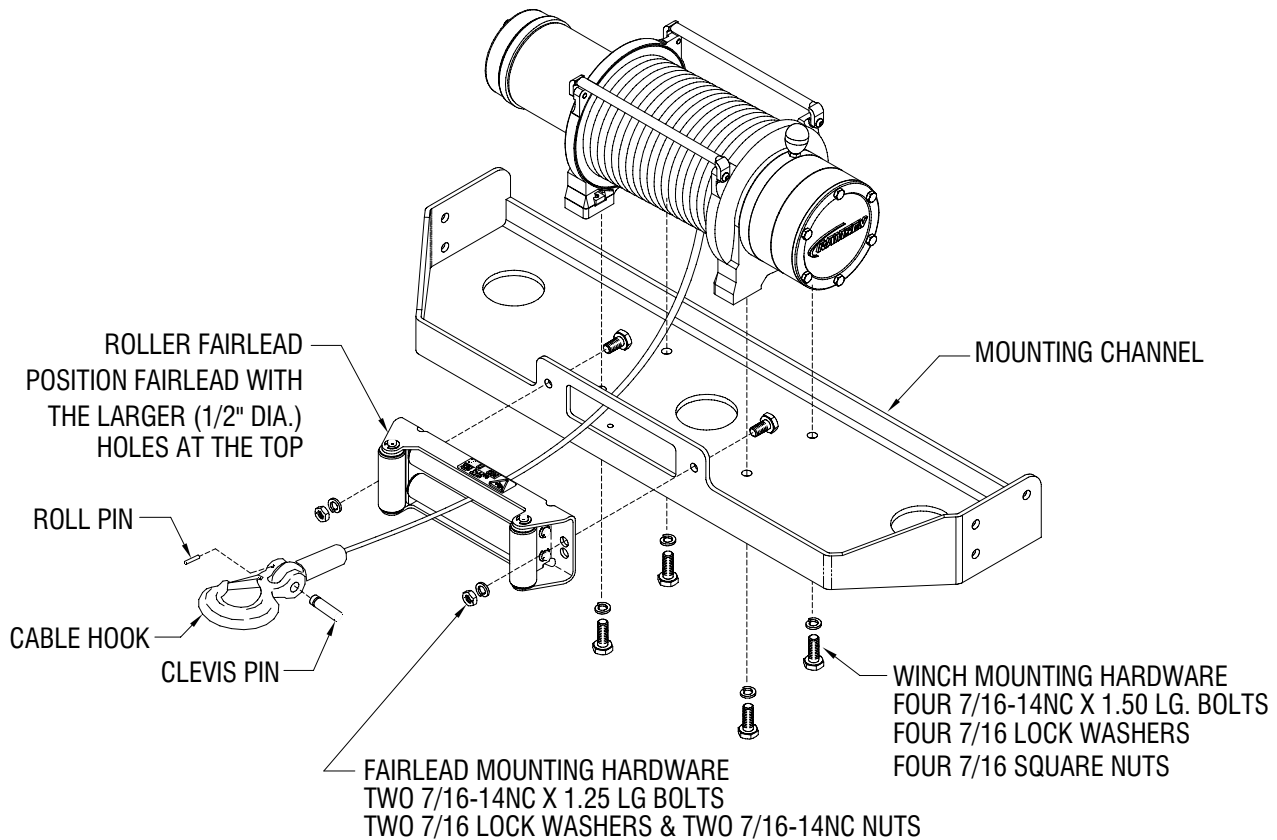

Electrical Connections and Operations

See the Installation Instructions for the Safety On/Off switch, Part No. 282063, supplied with the winch, to install the On/Off switch.

When installing winch, connect labeled motor leads coming from solenoid assembly to appropriately marked motor terminals as shown at right. Tighten nuts on motor terminals securely then slip boots over connections.

Attach solenoid ground wire to ground bolt located on bottom of motor (Winch ground wire is already installed to ground bolt on motor). Refer to figure lower right.

Route battery cables up to battery.

Connect red cable to positive (+) battery terminal. Connect black ground cable to negative (-) terminal of battery.

CAUTION: BE SURE BATTERY CABLES ARE NOT DRAWN TAUT ACROSS ANY SURFACES WHICH COULD POSSIBLY DAMAGE THEM.

For normal self-recovery work, your existing electrical system is adequate. Your battery must be kept in good condition. A fully charged battery and proper connections are essential. Run the vehicle engine during winching operations to keep battery charged.

The remote control switch is water proof. It has push buttons on either side. Make sure the motor has stopped fully before reversing. To actuate winch simply plug remote control switch into receptacle in cover of solenoid. Run winch forward and reverse to check directions. Snap appropriate "IN" and "OUT" disc into proper thumb cavity. **Do not leave switch plugged in when winch is not in use.**

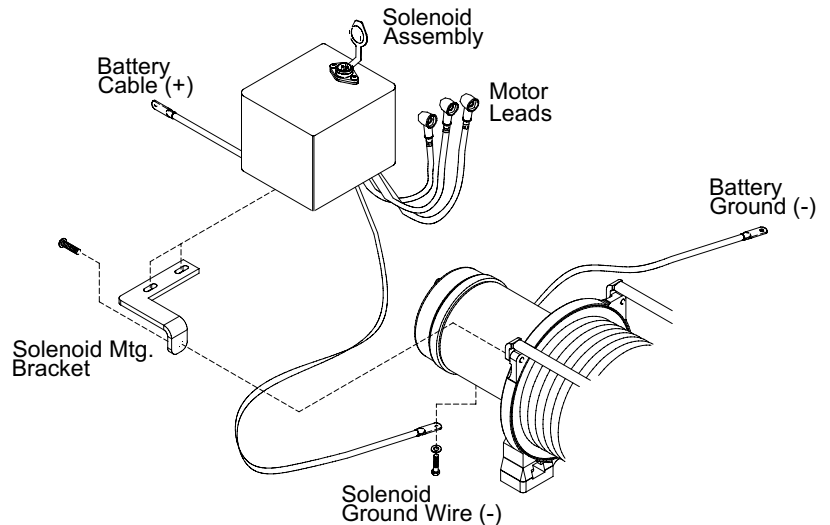
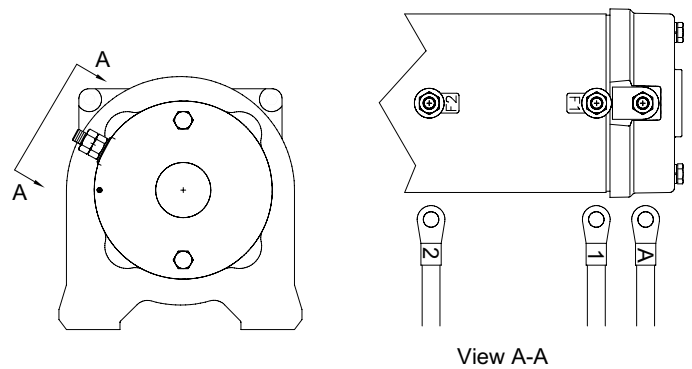

Operating Instructions

The winch clutch allows rapid unspooling of the wire rope for hooking onto the load or anchor point. The clutch is operated by the shifter knob located on the gear housing end of the winch as follows:

1. To disengage the clutch, move the clutch shifter knob to the "OUT" position. Wire rope may now be freespoiled off the drum.
2. To engage the clutch, move the clutch shifter knob into the "IN" position. The winch is now ready for pulling.

Maintenance

All moving parts in the winch are permanently lubricated with high temperature lithium grease at the time of assembly. Under normal conditions factory lubrication will suffice.

Lubricate cable periodically using light penetrating oil. Inspect the cable for broken strands and replace if necessary. If the cable becomes worn or damaged, it must be replaced.

Corrosion on electrical connections will reduce performance or may cause a short. Clean all connections especially in the remote control switch and receptacle. In salty environments use a silicone sealer to protect from corrosion.

To minimize corrosion of the internal motor components that may occur due to condensation, power the winch in or out periodically. Energizing the motor will generate heat, which will help dissipate any moisture buildup in the motor. This should be performed at periodic intervals (such as with each oil change to your vehicle). **Note:** Refer to the Troubleshooting Guide if the motor has been submerged.

Cable Installation

1. Unwind the new cable by rolling it out along the ground to prevent kinking.
2. Remove old cable and observe the manner in which it is attached to the cable drum flange.
3. Before installing the new cable assembly, securely wrap the end of the cable with plastic tape or similar tape to prevent fraying.
4. Position the cable drum so that the 1/4" diameter threaded hole in the motor end drum flange is approximately on the top.
5. Secure the cable to the drum flange using cable anchor and capscrew shown in the parts drawing on page 9 (Item nos. 29 and 42). Securely tighten the capscrew, but do not over-tighten.
6. Wind 5 wraps of cable onto the drum. Wind on the rest of the cable by pulling in a light load to keep the tension constant. Allow the cable to swivel by using a length of chain or a swivel block between the cable hook and the load.

Troubleshooting Guide

Condition	Possible Cause	Correction
MOTOR RUNS IN ONLY ONE DIRECTION	Defective or stuck solenoid	Jar solenoid to free contacts. Check each solenoid by applying 24 volts to coil terminal (it should make an audible click when energized).
	Defective remote control switch	Disengage winch clutch, remove remote control switch plug from the socket and jump pins at 8 and 4 o'clock. Motor should run. Jump pins at 8 and 10 o'clock. Motor should run.
MOTOR RUNS EXTREMELY HOT	Long period of operation	Cooling off periods are essential to prevent overheating.
	Insufficient Battery	Check battery terminal voltage under load. If 20 volts or less, replace or parallel another battery to it.
MOTOR RUNS, BUT WITH INSUFFICIENT POWER, OR WITH LOW LINE SPEED	Bad connection	Check battery cable for corrosion; clean and grease.
	Insufficient charging system	Replace with larger capacity charging system.
MOTOR RUNS, BUT DRUM DOES NOT TURN	Clutch not engaged	If clutch is engaged but problem still exists, it will be necessary to disassemble winch to determine cause and repair.
MOTOR WILL NOT OPERATE	Loose connections or low battery.	Tighten connections on bottom side of hood and motor. Confirm that voltage at battery terminal is 24 volts.
	Defective or stuck solenoid	Jar each solenoid to free contacts. Check each solenoid by applying 24 volts to coil terminal (it should make an audible click when energized).
	Defective remote control switch	Disengage winch clutch, remove remote control switch plug from the socket and jump pins at 8 and 4 o'clock. Motor should run. Jump pins at 8 and 10 o'clock. Motor should run.
	Defective motor	If switch and solenoids operate, check voltage at motor terminals; if there is power to terminals, replace motor. if there is no power to terminals, check connections and battery.
MOTOR WATER DAMAGED	Submerged in water or water from high pressure car wash	Allow to drain and dry thoroughly, then run motor without load in short bursts to dry windings.

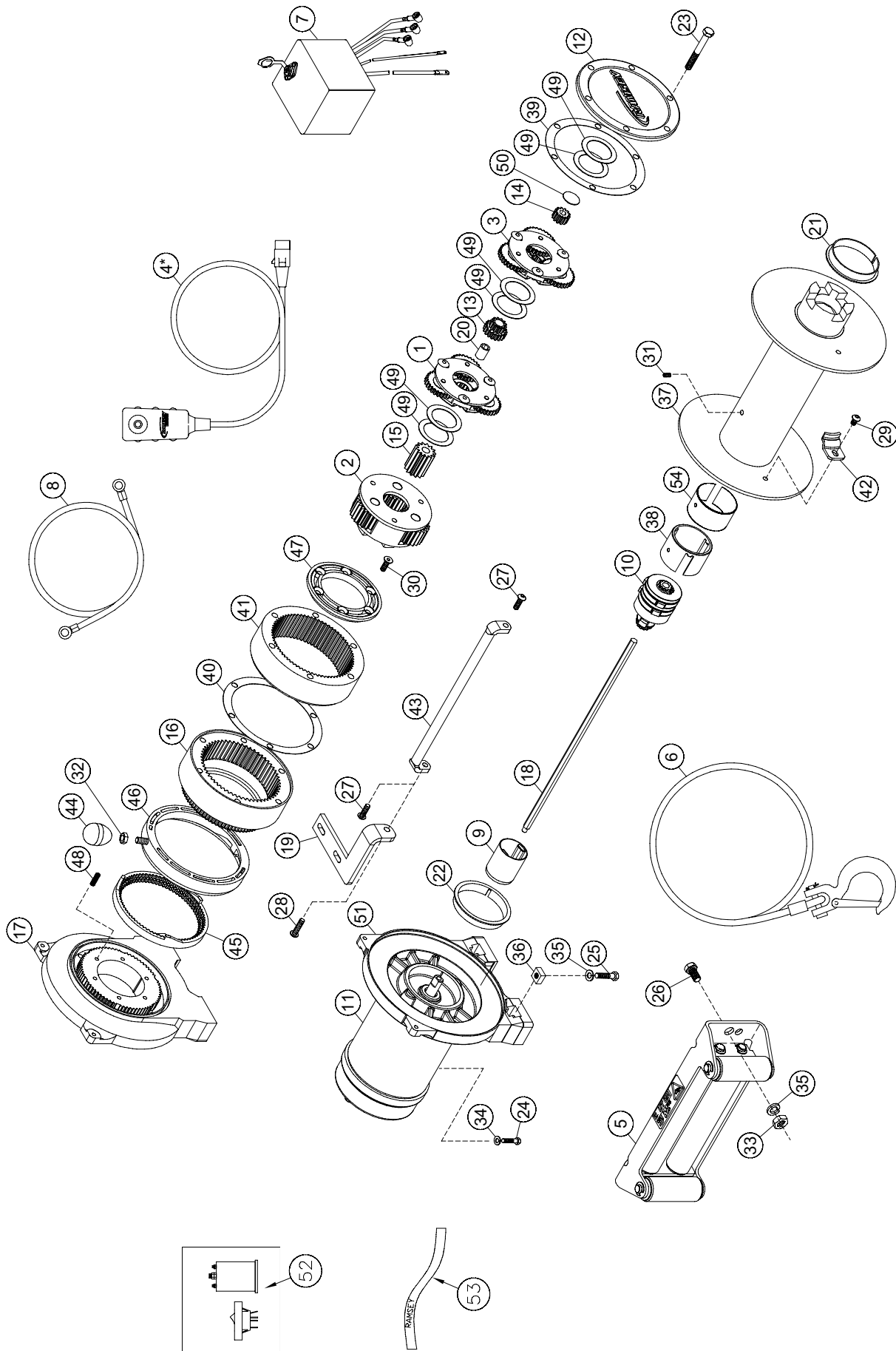

* Switch Assembly included on certain models.

Patriot Profile 12000 Parts

Patriot Profile 12000 Parts List

Item No.	Qty	Part No.	Description	Item No.	Qty	Part No.	Description
1	1	247022	GEAR CARRIER ASSY - INTERMEDIATE	28	1	414829	CAPSCREW-1/4X20NC X 1 FLAT SOCHD,NY-LOK
2	1	247033	GEAR CARRIER ASSY - OUTPUT	29	1	414830	CAPSCREW-1/4-20NCX3/8 SOC BUTTON HD
3	1	247004	GEAR CARRIER ASSY - INPUT	30	6	414861	CAPSCREW-1/4X20NCX3/4 FLAT SOCHD,NY-LOK
4	1	251110	SWITCH ASSY-12FT LG	31	1	416030	SETSCREW-1/4-20NCX3/8 HXSOC,F.DOG,NYL,Z/P
5	1	251183	ROLLER FAIRLEAD ASSY	32	1	418029	NUT-5/16-24NF HEX JAM ZINC PLT
6	1	251265	CABLE ASSEMBLY 125' X 3/8	33	2	418049	NUT-7/16-14NC HEX REG ZINC PLT
7	1	278188	SOLENOID ASSY	34	1	418177	LOCKWASHER-3/8 MED SECT,ZINC PLT
8	1	289141	WIRE ASSY-GROUND	35	6	418198	LOCKWASHER-7/16 MED SECT,ZINC PLT
9	1	296600	ASSEMBLY-MOTOR COUPLING	36	4	418463	NUT-SQUARE, 7/16-14NC
10	1	296601	ASSEMBLY-BRAKE	37	1	436045	DRUM ASSEMBLY
11	1	458140	MOTOR	38	1	438033	SHELL-DISC BRAKE
12	1	328138	COVER-GEAR HSG	39	1	442208	GASKET-GEAR HOUSING COVER
13	1	334147	GEAR-INTERMEDIATE SUN	40	1	442219	GASKET-RING GEAR
14	1	334153	GEAR-INPUT SUN	41	1	444077	GEAR-RING INPUT & INTERMEDIATE
15	1	334170	GEAR-SUN OUTPUT	42	1	448046	CABLE ANCHOR
16	1	334171	GEAR-RING	43	2	448049	TIE BAR
17	1	338350	END BEARING-GEAR SIDE	44	1	452001	KNOB
18	1	357520	SHAFT-INPUT	45	1	477002	LOCKING RING
19	1	408315	BRACKET-SOLENOID MOUNTING	46	1	477011	CAM RING
20	1	412061	BUSHING-SHAFT INTERMEDIATE SUN	47	1	479007	RETAINER
21	1	412104	BUSHING-DRUM, 2.50" DIA	48	6	494077	SPRING
22	1	412106	BUSHING-DRUM, 2.75" DIA	49	6	518020	THRUST WASHER
23	6	414159	CAPSCREW-5/16-18UNCX2.50 HXHD, Z/P, GR5	50	1	518027	THRUST DISC
24	1	414370	CAPSCREW 3/8-24NFX1/2 HXHD, Z/P, GR5	51	1	296627	END BEARING-MOTOR SIDE
25	4	414468	CAPSCREW-7/16-14NCX1 1/2 HXHD, Z/P, GR5	52	1	296603	ON/OFF SWITCH ASSEMBLY
26	2	414469	CAPSCREW-7/16-14NCX1 1/4 Z/P,GR.5	53	1	525011	HOOK STRAP
27	4	414823	CAPSCREW-1/4-20NCX3/4 HXSOCBUTTHD F/B	54	1	438042	INSULATOR-BRAKE

Solenoid Assembly Parts List

278188

24V

Item No.	Qty.	Part No.	Description
1	1	204281	ASSEMBLY - SOLENOID BRACKET
2	1	289015	ASSEMBLY - WIRE BATTERY CABLE 72" LG
3	2	289077	ASSEMBLY - WIRE #6 GA X 4.5" BLACK
4	3	289170	ASSEMBLY - WIRE #2 GA X 29" MTR LEAD
5	1	296594	COVER ASSEMBLY
6	1	408271	BRACKET - SOLENOID MOUNTING
7	6	414042	CAPSCREW 1/4-20NC X 5/8" HX HD
8	2	414062	CAPSCREW 1/4-20NC X 1-1/2" GR5 Z/P

Item No.	Qty.	Part No.	Description
9	4	416216	SCREW - #10-24NC X 1/2 LG
10	10	418014	NUT - HX 1/4-20NC REG Z/P
11	8	418149	LOCKWASHER - 1/4 MED SECT Z/P
12	2	418514	SPACER - SOLENOID BRACKET
13	2	440260	STRAP - COPPER
14	4	440265	SOLENOID - 24V
15	1	440281	ASSEMBLY - WIRE GROUND
16	1	472069	GROMMET

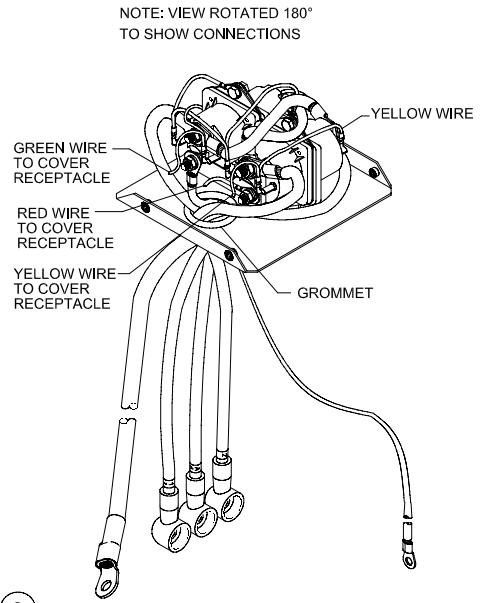
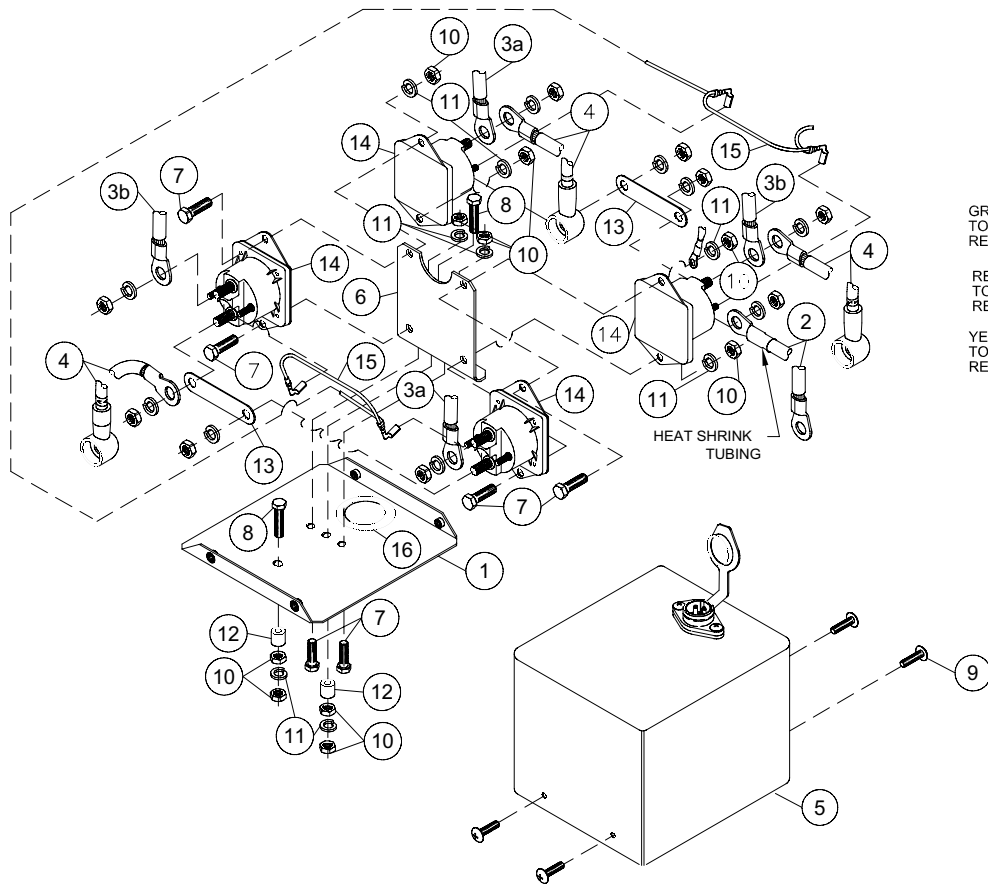

Warranty Information

Ramsey Winches are designed and built to exacting specifications. Care and skill go into every winch we make. If the need should arise, warranty procedure is outlined on the back of your self-addressed postage paid warranty card. Please read and fill out the enclosed warranty card and send it to Ramsey Winch Company. If you have problems with your winch, please follow instructions for proper service on all warranty claims.

Limited Lifetime Warranty

Ramsey Winch offers a limited lifetime warranty for each new Ramsey consumer/RV winch against manufacturing defects in workmanship and materials on all mechanical components.

Warranty registration cards for each winch must be submitted at the time of purchase or within 30 days. Warranty will only be valid for the original purchase of the winch and installed on the vehicles with which they were originally registered.

New cable assemblies are warranted against defects in workmanship and materials. No warranty applies after initial use.

All Ramsey mounting kits and other accessories carry a 1-year limited warranty against defects in material and workmanship.

This warranty is void if winch is used in commercial/industrial applications other than front mount self-recovery.

Electrical components consisting of motors, solenoids, wiring, wire connectors and associated parts carry a 1-year limited warranty. Battery isolators carry a 90-day limited warranty.

The obligation under this Warranty, statutory or otherwise, is limited to the replacement or repair at the manufacturer's factory, or at a point designated by the manufacturer, upon inspection of such part, to have been defective in material or workmanship. This Warranty does not obligate Ramsey Winch Company to bear the cost of transportation charges in connection with the replacement or repair of defective parts, nor shall it apply to a product upon which repairs or alterations have been made, unless authorized by the manufacturer, or for equipment misused, neglected, or improperly installed.

IMPORTANT NOTICE: To the fullest extent permitted by applicable law, the following are hereby excluded and disclaimed: 1. All warranties of fitness for a particular purpose; 2. All warranties of merchantability; 3. All claims for consequential or incidental damages. There are no warranties that extend beyond the description that appears on the face hereof.

Some states do not allow the above exclusions or disclaimers in consumer transactions and as such this disclaimer/exclusion may not apply to your particular case.

To the extent such warranties of fitness for a particular purpose or merchantability are deemed to apply to this product, they exist for only so long as the express limited warranty elsewhere set forth is in existence.

Ramsey Winch Company makes no warranty in respect to accessories, same being subject to the warranties of their respective manufacturers.

Ramsey Winch Company, whose policy is one of continuous product improvement, reserves the right improve any product through changes in design and materials as it may deem desirable without being obligated to incorporate such changes in products of previous manufacture.

If field service at the request of the buyer is rendered and the fault is found not to be with Ramsey Winch Company's product, the buyer shall pay the time and expense cost of the field representative. Bills for service, labor, or other expenses which have been incurred by the buyer without express approval or authorization by Ramsey Winch Company will not be accepted.

This warranty gives you specific legal rights and you may also have other legal rights which vary from state to state.



Ramsey Winch Company
Guide de l'utilisateur
Patriot Profile 12000
Treuil électrique avant
24 V



Couche(s) de câble		1	2	3	4	5
Capacité de traction nominale par couche	(lbs)	12,000	10,000	8,600	7,500	6,700
	(Kg)	5,430	4,530	3,900	3,390	3,030
Capacité de traction cumulative par couche	(ft)*	15	40	65	100	125
	(m)*	4	12	19	30	38

* À condition que le câble (diamètre de 9,5 mm) soit uniformément distribué sur l'enrouleur.

Capacité de traction, première couche	(lbs)	0	2,000	4,000	6,000	8,000	10,000	12,000
	(Kg)	0	900	1,810	2,710	3,620	4,530	5,430
Vitesse de traction, première couche	(FPM)	29	14	12	10	8	7	6
	(MPM)	8.8	4.2	3.6	3.0	2.4	2.1	1.8
Courant tiré	24V	39	79	105	132	160	185	210

Félicitations!

Vous venez de vous procurer le meilleur treuil dans sa catégorie! Il présente un train planétaire à trois étages extrêmement efficace qui transmet son couple par l'entremise d'un moteur à courant continu (c.c.) à enroulement série. Son embrayage direct sécuritaire permet le décrabotage, ce qui accélère le déploiement du câble. Il est en outre équipé d'un frein à correction automatique de charge conçu pour supporter la pleine capacité nominale du treuil.

Ces treuils ont été dessinés et fabriqués de manière à être le plus utiles possible. Mais comme tous les dispositifs qui allient puissance et mouvement, ils présentent certains dangers si on ne les utilise pas correctement. En prenant d'abord toutes les précautions requises, on élimine non seulement ces dangers, mais on facilite et on accélère les tâches à effectuer.

Veuillez donc prendre la peine de lire le présent guide attentivement; il contient des renseignements utiles pour tirer le meilleur parti de votre treuil Ramsey, de même que des consignes de sécurité qu'il vous faut savoir avant de l'utiliser pour la première fois. En observant notre mode d'emploi, vous garantirez que votre treuil vous offre des années de satisfaction. Nous vous remercions d'avoir choisi Ramsey; nous sommes convaincus que vous ne le regretterez pas!

Remarque : les treuils Patriot^{MC} de Ramsey sont conçus pour être fixés à l'avant d'un véhicule. Ils ne conviennent pas aux applications commerciales ou industrielles (remorqueuses, porte-voitures, dépanneuses, opérations de levage, etc.) et Ramsey n'en garantit pas le fonctionnement dans de telles conditions; la société offre des gammes complètes et distinctes de treuils réservés à ces usages. Prière de communiquer avec l'usine pour obtenir de plus amples renseignements à ce sujet.

Table des matières

Caractéristiques techniques	13
Consignes de sécurité	14
Conseils de sécurité	14
Trucs et techniques	15
Installation	16
Fonctionnement et câblage électrique	17
Mode d'emploi	17
Maintenance	18
Diagnostic des anomalies	19
Liste des pièces	20-22
Garantie	23



MISE EN GARDE : on doit lire et comprendre le présent guide avant de procéder à l'installation et à l'utilisation du treuil. Se reporter à la section Consignes de sécurité.



Consignes de sécurité

Le câble doit faire au moins cinq tours sur l'enrouleur pour pouvoir soutenir la charge nominale du treuil, ce que le serre-câble est incapable de faire.

- A. L'utilisateur ainsi que toute autre personne doivent se tenir à une distance latérale sécuritaire du câble lorsque celui-ci tire une charge.
- B. On ne doit pas tenter d'enjamber le câble ou de marcher près de ce dernier quand il tire une charge.
- C. On doit se servir de la sangle fournie lorsqu'on manipule le crochet (cable hook) pour enrouler un câble métallique.
- D. On ne doit pas déplacer le véhicule pour tirer sur une longue distance une charge accrochée au câble, ce qui pourrait causer le bris de ce dernier ou l'endommagement du treuil.
- E. On doit avoir recours à des gants ou à un chiffon épais pour se protéger des barbares quand on manipule le câble.
- F. On doit bloquer les roues du véhicule quand celui-ci est sur une pente.
- G. L'embrayage du treuil doit être désaccouplé quand ce dernier n'est pas utilisé, et complètement accouplé quand il l'est.
- H. Les modifications, changements ou déviations apportés à ces treuils doivent être confiés à la Ramsey Winch Company.
- I. On doit réduire au minimum la durée de chaque traction. Si le moteur devient inconfortablement chaud au toucher, on doit l'arrêter et le laisser refroidir pendant quelques minutes. Les charges nominales ou presque nominales ne doivent pas être tirées plus de une minute. Couper l'alimentation du treuil si le moteur cale. Ces treuils électriques sont conçus pour un usage intermittent et ne doivent pas être utilisés en applications de service constant.
- J. On doit déconnecter la télécommande du treuil quand celui-ci n'est pas utilisé.
- K. **Remarque :** on ne doit pas se servir de ces treuils en applications de levage puisqu'ils ne répondent pas aux exigences de ces dernières en matière de caractéristiques et de sécurité.
- L. On ne doit pas dépasser les capacités de traction nominales apparaissant aux tableaux du présent guide; les surcharges d'impact doivent rester en dessous des valeurs qui y sont indiquées.
- M. Pour réenrouler correctement le câble, il est nécessaire de lui appliquer une certaine charge. Pour ce faire, on doit tenir le câble d'une main (gantée) et la télécommande de l'autre, en commençant le plus loin et le plus au centre possible et en marchant vers le véhicule en maintenant la tension sur le câble pendant que le treuil fait son travail. Prendre soin de ne pas laisser glisser le câble de sa main et ne pas trop s'approcher du treuil. Arrêter ce dernier et reprendre la procédure jusqu'à ce qu'il ne reste plus qu'environ un mètre de câble à réenrouler. Déconnecter la télécommande et terminer la procédure en

faisant tourner l'enrouleur manuellement (embrayage désaccouplé). En présence de treuils cachés, réenrouler le câble mécaniquement, en utilisant la sangle de crochet fournie.

Conseils de sécurité

Il ne faut jamais sous-estimer les risques potentiels associés à l'utilisation d'un treuil, mais il ne faut pas non plus les craindre outre mesure. Il s'agit de connaître les dangers principaux et de tout faire pour les éviter.

Il faut notamment examiner la disposition du câble sur l'enrouleur; si on tire latéralement, il peut en effet s'accumuler d'un côté. Pour remédier à ce problème, on doit dérouler la section empilée, la déplacer vers l'autre extrémité de l'enrouleur, puis procéder au treuilage. Si l'enroulement n'est pas uniforme, le câble accumulé pourrait nuire au carter du solénoïde, ce qui entraînerait l'endommagement du treuil.

On recommande de ranger la télécommande à l'intérieur du véhicule afin de la protéger d'éventuels dommages, et de l'inspecter avec de la brancher.

Lorsqu'on est prêt à procéder à l'enroulement, on doit débrayer pour brancher la télécommande; l'embrayage ne doit jamais être accouplé pendant que le moteur est en marche.

On ne doit jamais amarrer le crochet au câble, ce qui pourrait endommager ce dernier. Il faut plutôt employer une bretelle ou une chaîne assez forte, tel qu'illustré.

Dans la mesure du possible, on doit garder l'œil sur le treuil pendant qu'il fonctionne (tout en se tenant à une distance respectable). Si on utilise la force motrice du véhicule pour aider à tirer, il faut sortir à chaque mètre parcouru pour s'assurer que le câble ne s'accumule pas d'un côté de l'enrouleur. Un blocage de câble peut provoquer le bris du treuil.

Ne pas fixer de crochet de remorquage aux dispositifs de fixation du treuil (le crochet doit plutôt être assujéti au châssis du véhicule).

Lorsqu'on utilise deux câbles en situation de treuilage stationnaire, le crochet devrait également être assujéti au châssis du véhicule.

Étant donné que c'est la couche la plus près de l'enrouleur qui produit la plus grande force de traction, il est préférable de sortir autant de câble que possible lorsqu'on veut tirer une charge plus lourde. S'il est impossible de procéder ainsi, on peut utiliser une moufle mobile et deux câbles (voir illustration). Il importe de se rappeler que le câble doit faire au moins cinq tours sur l'enrouleur pour pouvoir tirer sa charge nominale.

En enroulant le câble de manière uniforme et serrée, on évite les blocages engendrés par les coincements entre deux câbles. Si cela se produit, il suffit de faire avancer et reculer le treuil de quelques pouces à la fois. Il ne faut jamais tenter de dégager mécaniquement un câble bloqué lorsqu'il est chargé; le cas échéant, procéder manuellement.



Trucs et techniques

La meilleure façon de connaître le fonctionnement d'un treuil est de procéder à quelques essais avant d'en avoir réellement besoin. Ces essais doivent être planifiés à l'avance. Avec le temps, on arrive à distinguer le son d'une traction légère et uniforme de celui d'un effort soutenu ou d'une procédure irrégulière où la charge avance par à-coups ou se déplace latéralement. On prend ainsi toute l'assurance requise pour utiliser le treuil presque d'instinct.

Un treuil peut non seulement tirer un véhicule en haut d'une pente ou l'aider à la descendre, mais aussi permettre d'en remorquer un autre ou encore une charge si le véhicule est ancré en position stationnaire. Les scénarios suivants illustrent certaines techniques à adopter.

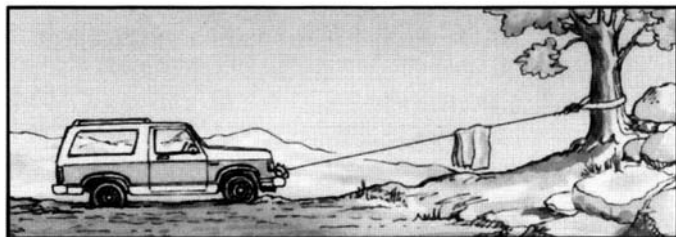

Pour tirer un véhicule d'une simple mauvaise posture, ancrer le câble à un arbre (se servir alors d'un protecteur de tronc) ou à une pierre lourde.



Une série de piquets plantés dans un sol compact et reliés par une chaîne peut constituer un bon point d'ancrage en cas d'autorétablissement simple, quand le câble ne peut être fixé à aucun élément naturel.

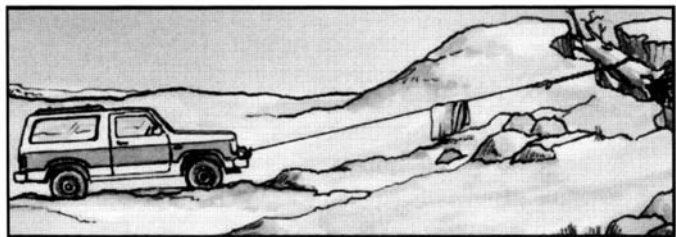

Pour obtenir un point d'ancrage solide, enterrer partiellement un billot dans de la terre ou du sable, ou le mettre dans un fossé profond.

Lorsqu'on veut tirer une charge importante, il faut mettre une couverture, un manteau ou une bâche sur le câble sur les deux premiers mètres à partir du crochet et ce, afin de ralentir d'éventuels retours si le câble se brise. Il faut également ouvrir le capot du véhicule pour plus de protection.

On peut se servir d'une force motrice pour assister le treuil, mais il faut s'assurer que le câble ne passe pas sous le véhicule. La procédure doit être bien planifiée. On peut accrocher la charge et la tirer en une seule opération. Pour ce faire, il faut bien examiner les points d'ancrage possibles, de même que les situations, les directions et les objectifs de traction.

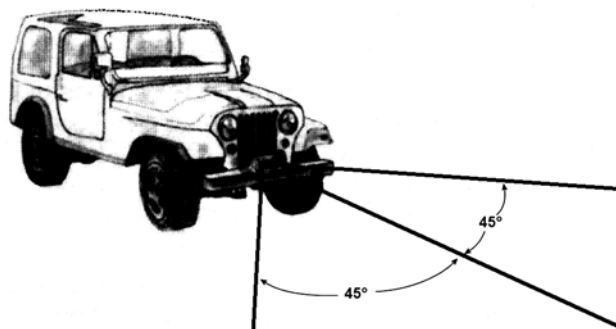

Les treuils munis de fils guide-câble peuvent tirer des charges de plusieurs directions. On ne doit cependant tirer en angle que pour rétablir le véhicule, au risque d'endommager les éléments structurels ou d'autres pièces de ce dernier ou encore d'engendrer une accumulation de câble d'un côté de l'enrouleur.

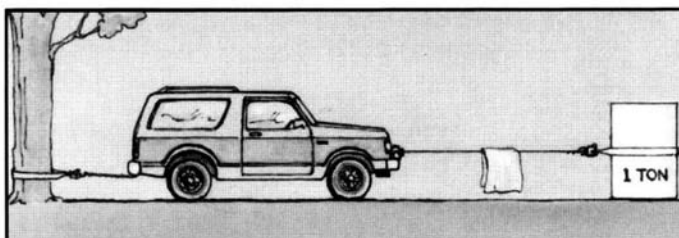

Pour tirer directement une charge pouvant aller jusqu'à 900 kg, accrocher le véhicule à un point d'ancrage solide (un arbre, par exemple) et le mettre au neutre.

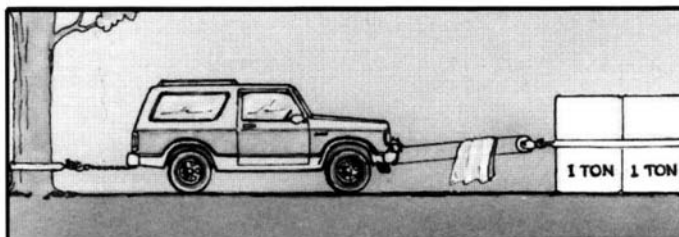

Pour doubler la force de traction, on peut se servir de deux câbles, avec une moufle mobile et une attache au châssis (le véhicule doit être mis au neutre).

Installation

Le treuil décrit aux présentes est exclusivement conçu pour une installation sur véhicule en applications non industrielles. Tout autre emploi en annulerait la garantie.

Il est très important de fixer le treuil à une surface plane, de manière à ce que ses trois sections principales (le moteur, l'enrouleur et l'engrenage) soient bien alignées. On recommande d'utiliser une trousse Ramsey pour procéder à l'installation; ces trusses sont conçues pour aligner le treuil, en distribuant la charge nominale uniformément, ce qui permet d'éviter d'éventuels dommages au treuil et au véhicule.

REMARQUE : si on n'utilise pas la trousse Ramsey, on doit se servir d'une autre trousse de conception équivalente.

Si on procède à l'installation au moyen d'une trousse Ramsey, on doit utiliser les ferrures fournies avec le treuil et assembler ce dernier de la manière illustrée ci-dessous.

Fixer le guide-câble à la goulotte au moyen des ferrures fournies **avant** d'installer le treuil. Procéder ensuite au montage de ce dernier en serrant tous les boulons à un couple de 60 Nm (44 pi-lb).

En remplaçant les ferrures fournies (boulons, écrous ou rondelles) par des accessoires différents, on s'expose à des risques de défaillance susceptible d'engendrer des dommages ou des blessures graves (le cas échéant, employer des éléments homologués SAE n° 5 ou plus).

Passer l'extrémité du câble métallique à travers le guide-câble et fixer le crochet, en se servant d'un axe à épaulement et d'une goupille cylindrique.

Le solénoïde peut être installé loin du treuil, ou sur le support prévu à cette fin (compris). Pour l'installer sur le support, fixer ce dernier sur la barre d'ancrage au moyen d'une vis de fixation 1/4-20NC de 25 mm (remplace la vis de 44 mm en place). Assembler le support au bas du solénoïde en utilisant les ferrures fournies. Se reporter à la figure de la page ci-contre.

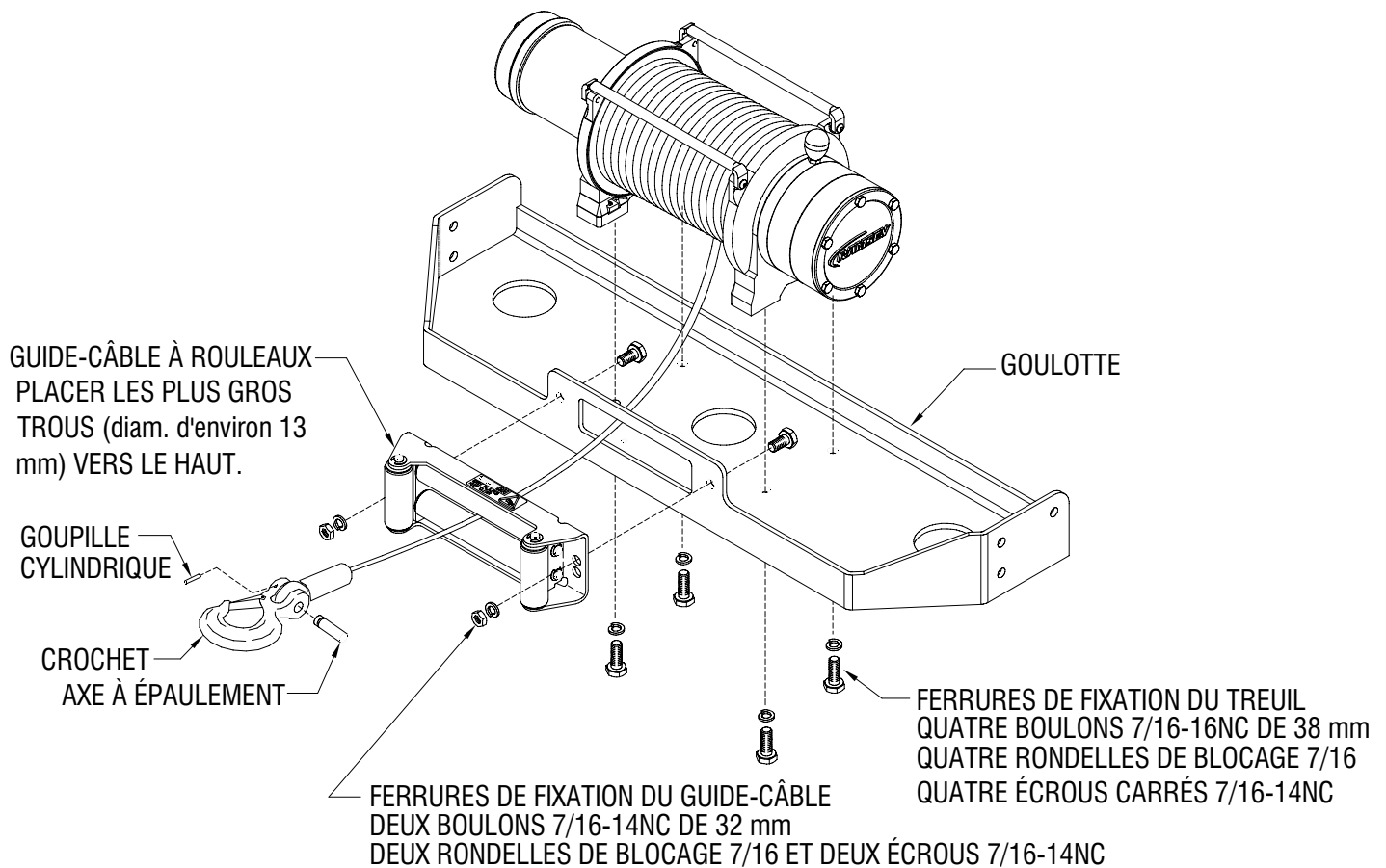

Fonctionnement et câblage électrique

Se reporter aux directives d'installation de l'interrupteur de sécurité (n° 282063, fourni avec le treuil) .

Au moment de l'installation du treuil, raccorder les fils éti-quetés sortant du solénoïde aux bornes de moteur correspondantes, tel qu'illustré à droite. Serrer fermement les écrous et glisser les gaines sur les bornes.

Relier le fil de terre du solénoïde au boulon de mise à la masse au-dessous du moteur (le fil de terre du treuil y est déjà raccordé). Se reporter à la figure du coin inférieur droit.

Acheminer les fils de liaison à l'accumulateur du véhicule.

Connecter le fil rouge à la cosse positive (+) et le fil noir de terre à la cosse négative (-).

MISE EN GARDE : S'ASSURER QUE CES FILS D'ACCUMULATEUR NE SOIENT PAS TENDUS SUR DES SURFACES SUSCEPTIBLES DE LES ENDOMMAGER.

Pour les travaux d'autorétablissement normaux, le système électrique existant suffit. L'accumulateur doit cependant être maintenu en bon état. Il est en effet essentiel qu'il soit pleinement chargé et que les raccords soient bien effectués. On doit faire tourner le moteur du véhicule quand on se sert du treuil afin de conserver la charge de l'accumulateur.

Étanche, la télécommande est dotée de boutons-poussoirs de chaque côté. Il faut toujours s'assurer que le moteur soit complètement arrêté avant de passer en marche arrière. Pour activer le treuil, il suffit de brancher la télécommande dans la prise située sur le carter du solénoïde. Faire avancer et reculer le câble pour déterminer le sens de chaque bouton. Insérer les rondelles d'enroulement (IN) et de déroulement (OUT) dans les repose-pouces appropriés. **Débrancher la télécommande quand le treuil n'est pas utilisé.**

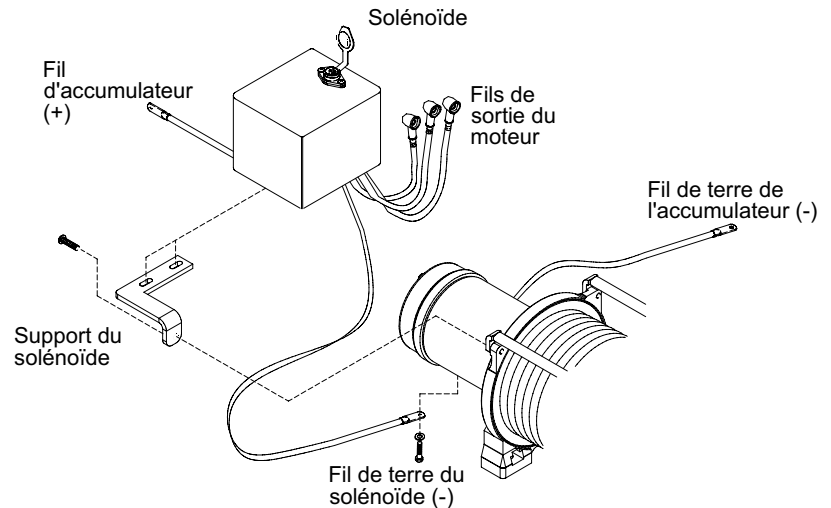
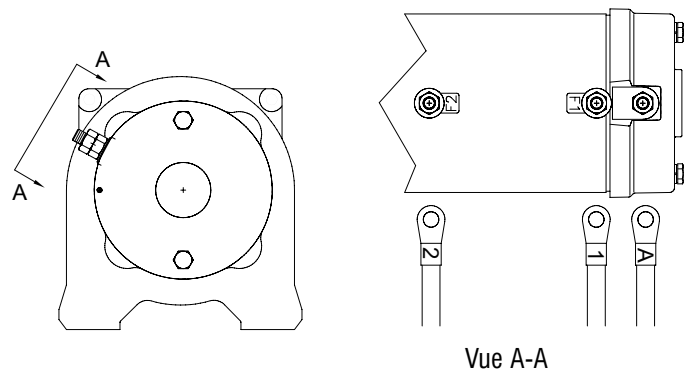

Mode d'emploi

L'embrayage du treuil permet le déroulement rapide d'un câble métallique pour l'accrocher à une charge ou à un point d'ancrage. La manette de commande est située du côté engrenage du treuil et fonctionne comme suit :

1. Pour débrayer, mettre la manette à la position de déroulement (OUT); le câble peut alors être facilement décraboté.
2. Pour embrayer, mettre la manette à la position d'enroulement (IN); le treuil est alors prêt à tirer.

Maintenance

Toutes les pièces mobiles du treuil ont été lubrifiées en usine au moyen de graisse au lithium thermorésistante qui devrait, en conditions normales d'utilisation, tenir le coup pendant toute la durée utile de l'appareil.

La câble doit cependant être lubrifié périodiquement avec de l'huile fluide dégrippante. On doit en outre l'inspecter pour y déceler les brins brisés et le remplacer au besoin par l'article correspondant de la liste de pièces du treuil utilisé. Si le câble est usé ou endommagé, il doit être remplacé.

La corrosion sur les raccords électriques peut réduire le rendement du treuil ou causer un court-circuit. On doit donc nettoyer tous ces raccords, surtout au niveau de la télécommande et de la prise. Pour plus de protection en milieu salin, on doit en outre utiliser un agent d'étanchéité à base de silicone.

Pour réduire au minimum la corrosion engendrée par la condensation sur les composantes internes du moteur, on recommande de mettre le treuil en marche périodiquement. En fonctionnant, le moteur émettra de la chaleur qui aidera à dissiper toute accumulation d'humidité à l'intérieur. On devrait procéder ainsi par intervalles réguliers, comme à chaque vidange d'huile du véhicule, par exemple. **Remarque** : se reporter à la section Diagnostic des anomalies si le moteur a été submergé.

Installation du câble

1. Pour empêcher le bouclage, étendre le câble neuf en le déroulant sur le sol.
2. Retirer le vieux câble et noter comment il est attaché au rebord de l'enrouleur.
3. Avant d'installer le nouveau câble, s'assurer que son extrémité soit coupée bien droite et enveloppée de ruban de plastique ou autre pour l'empêcher de s'effiloche.
4. Placer l'enrouleur de manière à ce que le grand trou (diamètre d'environ 10 mm) du rebord de l'enrouleur, côté moteur, soit à peu près sur le dessus.
5. Former un petit coude (long d'un peu plus de 1 cm) au bout du câble. Insérer ce coude dans ce trou et faire délicatement tourner le treuil dans le sens de l'enroulement (IN) sur environ 3/4 de tour, jusqu'à ce que le petit trou fileté (d'environ 5 mm) soit à son tour sur le dessus.
6. Fixer le câble au rebord de l'enrouleur au moyen du dispositif d'ancrage et de la vis de fixation illustrés dans le dessin des pièces de la page 11 (articles 29 et 42). Visser fermement, sans trop serrer.
7. Enrouler manuellement le câble cinq fois autour de l'enrouleur. Procéder ensuite mécaniquement à l'enroulement, en mettant une légère charge au bout du câble pour maintenir une tension constante. S'assurer que le câble puisse pivoter librement en utilisant une chaîne ou une moufle entre le crochet et la charge.

Diagnostic des anomalies

État	Cause(s) possible(s)	Correctif(s)
LE MOTEUR NE FONCTIONNE QUE DANS UN SENS	Solénoïde coincé ou défectueux	Secouer le solénoïde pour dégager les contacts. Vérifier si la borne de la bobine émet un déclic quand on y applique une tension de 24 V.
	Télécommande défectueuse	Débrayer le treuil, débrancher la télécommande et relier les broches à 8 et à 4 heures. Le moteur devrait fonctionner. Relier les broches à 8 et à 10 heures. Le moteur devrait fonctionner.
LE MOTEUR SURCHAUFFE BEAUCOUP	Trop long fonctionnement	Faire des arrêts essentiels au refroidissement du moteur.
	L'accumulateur est faible	Vérifier la tension aux cosses lorsque le treuil tire sa charge; si elle est de 20 V ou moins, remplacer l'accumulateur ou en brancher un second en parallèle.
LE MOTEUR FONCTIONNE, MAIS À RÉGIME OU À VITESSE DE TRACTION TROP FAIBLE	Mauvais raccords	S'assurer de l'absence de corrosion sur les fils de l'accumulateur; le cas échéant, les nettoyer et les lubrifier.
	Système de chargement insuffisant	Le remplacer par un système plus puissant.
LE MOTEUR FONCTIONNE, MAIS L'ENROULEUR NE TOURNE PAS	Le treuil n'est pas embrayé	Si la manette d'embrayage est en position d'enroulement et les symptômes persistent, il pourrait s'avérer nécessaire de démonter le treuil pour trouver le problème et le régler.
LE MOTEUR NE FONCTIONNE PAS	Raccords desserrés.	Serrer les raccords sous le carter et sur le moteur.
	Solénoïde coincé ou défectueux	Secouer le solénoïde pour dégager les contacts. Vérifier si la borne de la bobine émet un déclic quand on y applique une tension de 24 V.
	Télécommande défectueuse	Débrayer le treuil, débrancher la télécommande et relier les broches à 8 et à 4 heures. Le moteur devrait fonctionner. Relier les broches à 8 et à 10 heures. Le moteur devrait fonctionner.
	Moteur défectueux	Si le solénoïde fonctionne, vérifier la tension à l'arbre d'induit; remplacer le moteur si elle est inexistante.
MOTEUR SUBMERGÉ	Moteur submergé par de l'eau ou par un lave-auto à haute pression	Laisser le moteur s'égoutter et l'assécher complètement; le faire fonctionner sans charge, par à-coups, pour assécher les bobinages.

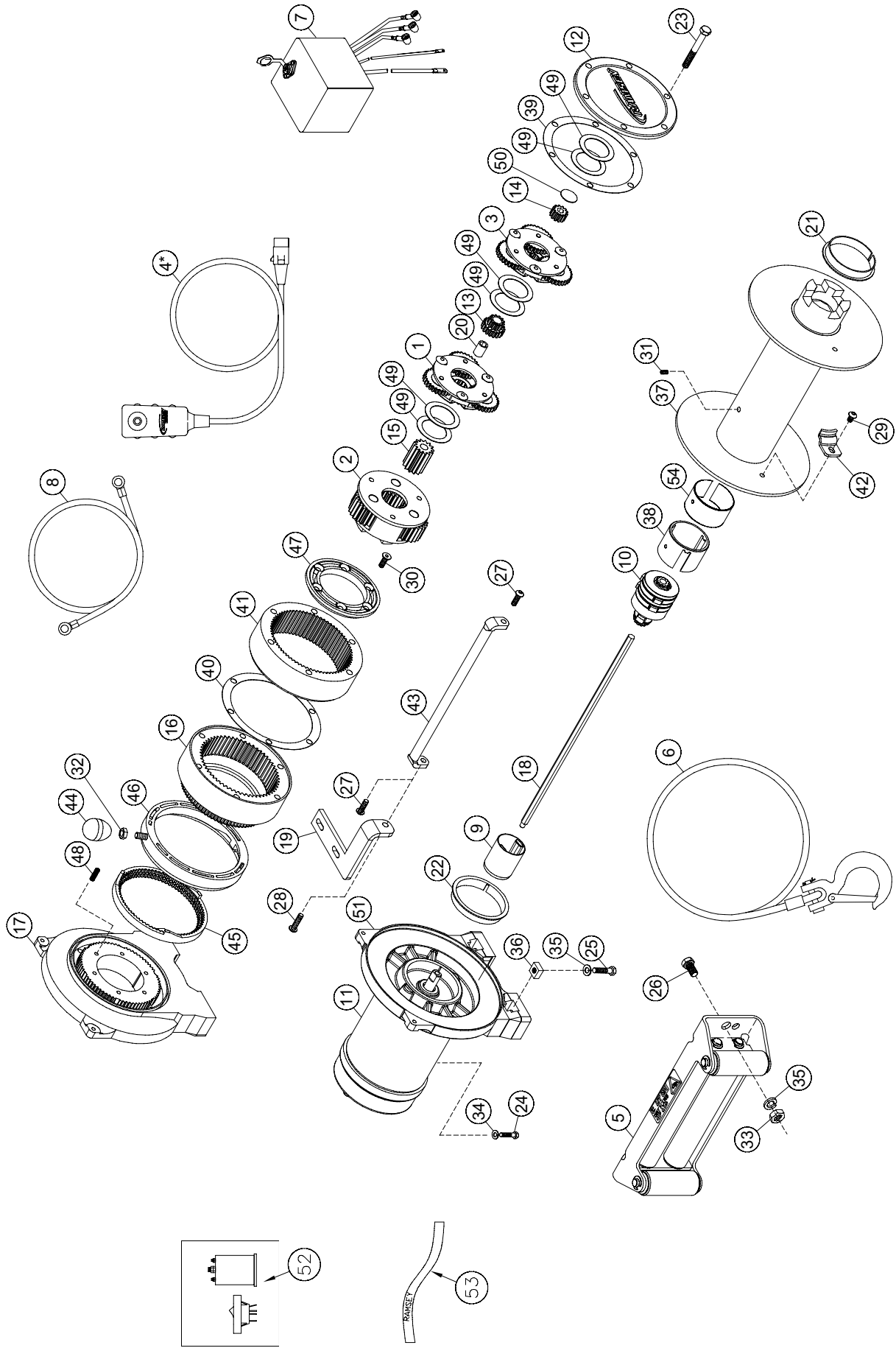

* Télécommande fournie avec certains modèles

Patriot Profile 12000

Liste des pièces du treuil Patriot Profile 12000

N° de référence	Quantité	N° de pièce	Description	N° de référence	Quantité	N° de pièce	Description
1	1	247022	SUPPORT D'ENGRENAGE – INTERMÉDIAIRE	28	1	414829	VIS DE FIXATION 1/4-20NC de 25,4 mm, tête hexagonale plate, NYLOK ^{MD}
2	1	247033	SUPPORT D'ENGRENAGE – SORTIE	29	1	414830	VIS DE FIXATION 1/4-20NC de 9,5 mm, tête creuse HD
3	1	247004	SUPPORT D'ENGRENAGE – ENTRÉE	30	6	414861	VIS DE FIXATION 1/4-20NC de 19,1 mm, tête hexagonale plate, NYLOK ^{MD}
4	1	251110	TÉLÉCOMMANDE – 3,7 m	31	1	416030	VIS DE CALAGE 1/4-20NC de 9,5 mm, tête hexagonale creuse, téton long, galvanisée, NYLOK ^{MD}
5	1	251183	GUIDE-CÂBLE À ROULEAUX	32	1	418029	ÉCROU 5/16-24NF, hexagonal bas, galvanisé
6	1	251265	CÂBLE – 9,5 mm SUR 38 m	33	2	418049	ÉCROU 7/16-14NC, hexagonal régulier, galvanisé
7	1	278188	SOLÉNOÏDE	34	1	418177	RONDELLE DE BLOCAGE 3/8, sect. milieu, galvanisée
8	1	289141	FIL – TERRE	35	6	418198	RONDELLE DE BLOCAGE 7/16, sect. milieu, galvanisée
9	1	296600	RACCORD – MOTEUR	36	4	418463	ÉCROU 7/16-14NC, CARRÉ
10	1	296601	FREIN	37	1	436045	ENROULEUR
11	1	458140	MOTEUR	38	1	438033	COQUILLE – FREIN À DISQUE
12	1	328138	COUVERCLE DU LOGEMENT DE L'ENGRENAGE	39	1	442208	JOINT – COUVERCLE DU LOGEMENT DE L'ENGRENAGE
13	1	334147	ENGRENAGE – ROUE SOLAIRE INTERMÉDIAIRE	40	1	442219	JOINT – COURONNE
14	1	334153	ENGRENAGE – ROUE SOLAIRE D'ENTRÉE	41	1	444077	ENGRENAGE – COURONNE D'ENTRÉE ET INTERMÉDIAIRE
15	1	334170	ENGRENAGE – ROUE SOLAIRE DE SORTIE	42	1	448046	ANCRAGE DU CÂBLE
16	1	334171	ENGRENAGE – COURONNE	43	2	448049	BARRE D'ANCRAGE
17	1	338350	PALIER D'EXTRÉMITÉ – CÔTÉ ENGRENAGE	44	1	452001	BOUTON
18	1	357520	MANDRIN – ENTRÉE	45	1	477002	RONDELLE DE BLOCAGE
19	1	408315	SUPPORT DE SOLÉNOÏDE	46	1	477011	ANNEAU DE CAME
20	1	412061	BAGUE – ARBRE DE LA ROUE SOLAIRE INTERMÉDIAIRE	47	1	479007	BAGUE DE RETENUE
21	1	412104	BAGUE – ENROULEUR (63,5 mm)	48	6	494077	RESSORT
22	1	412106	BAGUE – ENROULEUR (69,9 mm)	49	6	518020	RONDELLE DE BUTÉE
23	6	414159	VIS DE FIXATION 5/16-18UNC de 63,5 mm, tête hexagonale, galvanisée, classe 5	50	1	518027	DISQUE DE BUTÉE
24	1	414370	VIS DE FIXATION 3/8-24NF de 12,7 mm, tête hexagonale, galvanisée, classe 5	51	1	296627	PALIER D'EXTRÉMITÉ – CÔTÉ MOTEUR
25	4	414468	VIS DE FIXATION 7/16-14NC de 38,1 mm, tête hexagonale, galvanisée, classe 5	52	1	296603	INTERRUPTEUR
26	2	414469	VIS DE FIXATION 7/16-14NC de 31,8 mm, galvanisée, classe 5	53	1	525011	BRIDE DU CROCHET
27	4	414823	VIS DE FIXATION 1/4-20NC de 19,1 mm, tête hexagonale creuse, Ford Black	54	1	438042	ISOLANT-FREIN

Liste des pièces du solénoïde

278188

24V

N° de référence	Quantité	N° de pièce	Description	N° de référence	Quantité	N° de pièce	Description
1	1	204281	ASSEMBLAGE – SUPPORT DE SOLENOÏDE	9	4	416216	VIS 10-24NC de 12,7 mm
2	1	289015	ASSEMBLAGE – FIL D'ACCUMULATEUR (1,8 m)	10	10	418014	ÉCROU 1/4-20NC, hexagonal régulier, galvanisé
3	2	289077	ASSEMBLAGE – FIL DE CALIBRE 6, NOIR (114,3 mm)	11	8	418149	RONDELLE DE BLOCAGE 1/4, sect. milieu, galvanisée
4	3	289170	ASSEMBLAGE – FIL DE MOTEUR, CALIBRE 2 (736,6 mm)	12	2	418514	ESPACEUR – SUPPORT DE SOLÉNOÏDE
5	1	296594	CARTER	13	2	440260	BRIDE – CUIVRE
6	1	408271	SUPPORT DE SOLÉNOÏDE	14	4	440265	SOLÉNOÏDE (24 V)
7	6	414042	VIS DE FIXATION 1/4-20NC de 15,9 mm, tête hexagonale	15	1	440281	ASSEMBLAGE – FIL DE TERRE
8	2	414062	VIS DE FIXATION 1/4-20NC de 38,1 mm, galvanisée, classe 5	16	1	472069	PASSE-FIL

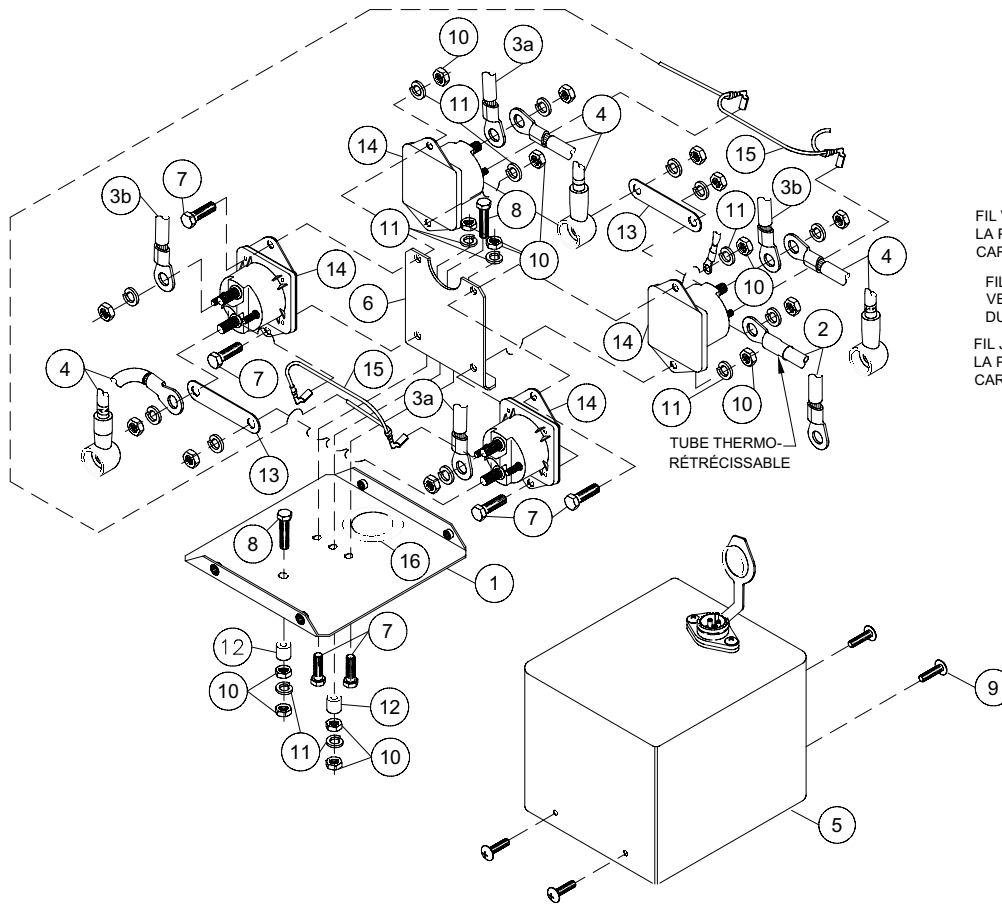

REMARQUE : VUE TOURNÉE À 180°
POUR MONTRER LES CONNEXIONS

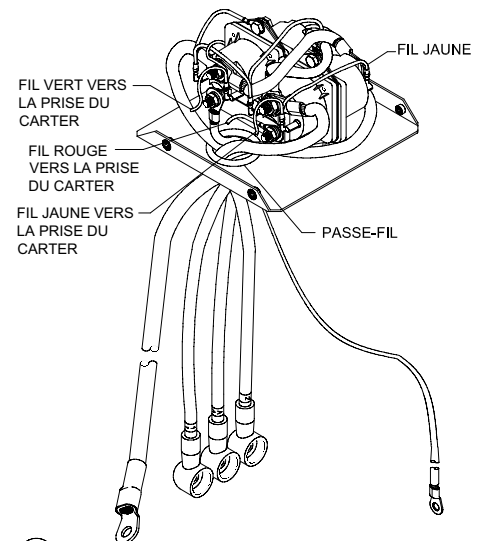

Renseignements sur la garantie

Les treuils Ramsey sont conçus et construits suivant des exigences rigoureuses. Nous mettons un soin particulier et toutes nos compétences au service de chaque dispositif que nous fabriquons. En cas de besoin, toutes les procédures de réclamations en vertu de la garantie sont indiquées au verso de la fiche pré-adressée port payé que nous vous demandons de bien vouloir lire, remplir et nous envoyer à la Ramsey Winch Company. Si votre treuil vous cause quelque problème que ce soit, veuillez suivre nos instructions pour vous assurer un service rapide.

Garantie à vie limitée

La Ramsey Winch Company (ci-après nommée «Ramsey») offre à tout nouveau consommateur/treuil de véhicules tout-terrain Ramsey une garantie à vie limitée contre les défauts de fabrication ou de matériaux de tous les composants mécaniques.

Pour chaque treuil, la fiche d'enregistrement de la dite garantie doit être envoyée au moment de l'achat ou dans un délai de 30 jours suivant ce dernier. Elle ne s'applique qu'à l'acheteur initial du treuil, à condition que ce dernier soit toujours installé sur le véhicule pour lequel il a été enregistré.

Les câbles neufs sont également garantis contre les défauts de fabrication ou de matériaux jusqu'à ce qu'ils soient utilisés pour la première fois.

Les trousseaux d'installation et autres accessoires sont appuyés par une garantie limitée de un an contre les défauts de fabrication ou de matériaux.

Les finis chromés sont garantis pour un an contre les défauts de fabrication; les fissures, les égratignures ou la corrosion résultat d'opérations de treuil-lage ne sont cependant pas couverts.

La présente garantie sera nulle et non avenue si le treuil est utilisé dans des applications commerciales ou industrielles autres que celles d'autorétablissement en installations à l'avant d'un véhicule.

Les composantes électriques (moteurs, solénoïdes, câblage, connecteurs, etc.) sont assortis d'une garantie limitée de un an, sauf les chargeurs, qui sont pour leur part garantis pour une période de 90 jours.

Il est à noter qu'il est possible contre paiement de prolonger à deux ans la garantie limitée offerte sur les composantes électriques.

La seule obligation, statutaire ou autre, de Ramsey en vertu de la présente garantie sera de réparer ou de remplacer à son usine ou à un emplacement désigné par elle, les pièces qu'elle jugera, après inspection, défectueuses au niveau de la fabrication ou des matériaux. La présente garantie n'oblige pas Ramsey à assumer les frais de transport ou de main-d'œuvre liés au remplacement ou à la réparation des pièces défectueuses et ne s'applique ni aux produits réparés ou modifiés par autrui sans l'autorisation de la société, ni aux produits utilisés à mauvais escient, négligés ou mal installés.

AVIS IMPORTANT : jusqu'aux limites permises par les lois applicables, Ramsey décline toute responsabilité à l'égard de 1. toute garantie de conformité au besoin; 2. toute garantie de qualité marchande; 3. toute réclamation attribuable aux dommages indirects ou consécutifs. Aucune garantie n'est faite au-delà des descriptions apparentes à la lecture des présentes.

Certains états ou provinces ne permettant ni les exclusions ni les avis de non-responsabilité, ceux apparaissant ci-dessus pourraient ne pas s'appliquer à l'acheteur.

Advenant qu'une garantie de conformité au besoin ou de qualité marchande soit jugée applicable pour le produit visé, elle ne restera en vigueur qu'aussi longtemps que la garantie limitée expresse stipulée aux présentes.

Ramsey décline toute responsabilité à l'égard des accessoires, ceux-ci étant couverts par leurs fabricants respectifs.

Ramsey, dont la politique est d'améliorer constamment ses produits, se réserve le droit de modifier la conception ou les matériaux de ces derniers à sa discrétion et ce, sans être dans l'obligation d'apporter les mêmes modifications aux produits existants.

Si l'acheteur a recours à des services sur le terrain, et que le défaut ne peut être attribué à Ramsey, les frais associés devront être déboursés par l'acheteur. Dans le même ordre d'idées, les frais de service, de main-d'œuvre ou autres engagés par l'acheteur sans l'approbation ou l'autorisation expresses de Ramsey ne seront pas acceptés par cette dernière.

Si la présente garantie confère à l'acheteur certains droits, d'autres peuvent lui être accordés en vertu de lois variant d'une province ou d'un état à l'autre.

Ramsey Winch Company
Betriebshandbuch
Patriot Profile 12000
Elektrowinde für Frontmontage
24 V



Seillage		1	2	3	4	5
Nennzuglast je Lage	(lbs)	12,000	10,000	8,600	7,500	6,700
	(Kg)	5,430	4,530	3,900	3,390	3,030
Summierte Seilaufnahme je Lage	(ft)*	15	40	65	100	125
	(m)*	4	12	19	30	38

* Bei gleichmäßig auf die Trommel gewickeltem Seil mit 9,5 mm Durchmesser (3/8").

Zuglast, 1. Lage	(lbs)	0	2,000	4,000	6,000	8,000	10,000	12,000
	(Kg)	0	900	1,810	2,710	3,620	4,530	5,430
Seilgeschwindigkeit, 1. Lage	(FPM)	29	14	12	10	8	7	6
	(MPM)	8.8	4.2	3.6	3.0	2.4	2.1	1.8
Stromaufnahme	24V	39	79	105	132	160	185	210

Herzlichen Glückwunsch

Sie haben die technisch ausgereifteste Seilwinde in ihrer Service-Klasse erworben. Sie bietet Ihnen ein hocheffizientes 3-stufiges Planetengetriebe, welches das Drehmoment von einem Dauermagnet-Gleichstrommotor überträgt. Eine sichere Klauenkupplung ermöglicht ein ungehindertes Abspulen für einen schnellen Arbeitseinsatz des Seils. Eine automatische Lastbremse wurde zur Aufnahme der maximalen Nennleistung der Seilwinde konstruiert.

Bei der Konstruktion und der Herstellung dieser Seilwinde lag das Hauptaugenmerk auf optimaler Nutzleistung. Wie bei jeglichen anderen Geräten, bei deren Verwendung Kraft mit Bewegung einhergeht, können bei unsachgemäßem Gebrauch Gefahren auftreten. Gleichzeitig lässt sich die Arbeit leichter und schneller erledigen, wenn zuerst gewisse Vorsichtsmaßnahmen beachtet werden.

Lesen Sie sich dieses Handbuch bitte sorgfältig durch. Es enthält nützliche Ideen, wie Sie Ihre Seilwinde der Marke Ramsey am effizientesten verwenden und welche Sicherheitsvorkehrungen Sie vor ihrer Inbetriebnahme im Auge behalten sollten. Sofern Sie unsere Betriebshinweise für Ihre Seilwinde von Ramsey befolgen, werden Sie sicher jahrelang damit zufrieden sein. Wir danken Ihnen dafür, dass Sie Ramsey gewählt haben. Sie werden unser Produkt schätzen.

Nehmen Sie bitte folgendes zur Kenntnis: Die Seilwinden der Serie Ramsey Patriot' wurden ausschließlich zur Befestigung und Verwendung am Vorderteil Ihres Fahrzeugs konstruiert. Die Seilwinden sind nicht für industrielle Anwendungen vorgesehen (Autoabschleppfahrzeuge/-träger, Schachtförderer, u.s.w.) und Ramseys Garantie erstreckt sich auch nicht auf die Eignung der Seilwinden für derartige Anwendungen. Ramsey stellt für industrielle/gewerbliche Zwecke ein vollkommen separates Seilwinden-Sortiment her. Erfragen Sie bitte weitere Auskünfte von der Fabrik.

Inhaltsverzeichnis

Leistungsspezifikationen	25
Sicherheitsvorkehrungen	26
Tips für den sicherheitsbewussten Gebrauch	26
Betriebsmethoden	27
Installation	28
Bedienungsanweisungen	29
Elektrische Anschlüsse & Betrieb	29
Wartung	30
Fehlerbehebung	31
Ersatzteilliste für Seilwinden	32-34
Garantie	35



VORSICHT: Lesen Sie sich dieses Handbuch vor der Installation und Inbetriebnahme der Seilwinde sorgfältig durch. Siehe Sicherheitsvorkehrungen!



Sicherheitsvorkehrungen zum Schutz gegen potenzielle Verletzungen ...

Um die Nennlast halten zu können, muss das Seil mindestens fünf Mal um die Trommel gewickelt sein. Die Seilklemme wurde nicht zum Halten der Last konstruiert.

- A. Halten Sie und andere Personen, wenn das Seil unter Last steht, einen seitlichen Sicherheitsabstand zu dem Seil ein.
- B. Nicht über bzw. in die Nähe des Seils treten, wenn es unter Last steht.
- C. Verwenden Sie den mitgelieferten Hakenriemen, wenn Sie mit dem Haken zum Auf- und Abspulen des Seils zu tun haben.
- D. Setzen Sie nicht das Fahrzeug in Bewegung, um mit dem Seil der Seilwinde eine Last zu ziehen. Dies könnte ein Zerreißen des Seils bzw. eine Beschädigung der Seilwinde zur Folge haben.
- E. Verwenden Sie zum Schutz Ihrer Hände vor Verbrennungen ein dickes Tuch oder Handschuhe, wenn Sie mit dem Seil zu tun haben.
- F. Blockieren Sie die Räder, wenn Ihr Fahrzeug bergauf steht.
- G. Die Seilwindenkupplung sollte gelöst werden, wenn die Seilwinde nicht im Gebrauch ist und bei ihrer Verwendung angezogen werden.
- H. Jegliche Veränderungen, Modifikationen, oder Abwandlungen sollten ausschließlich von der Firma Ramsey Winch vorgenommen werden.
- I. Halten Sie den Zeitraum, in dem Sie Lasten ziehen so kurz wie möglich. Falls der Motor so heiß läuft, dass er nicht anzufassen ist, pausieren Sie und lassen Sie ihn ein paar Minuten lang abkühlen. Wenn Ihre Last beinahe die Nennlast beträgt, ziehen Sie bitte nicht über eine Minute lang. Halten Sie die Stromzufuhr zu der Seilwinde nicht aufrecht, falls der Motor abstirbt. Elektrische Seilwinden sind zur zwischenzeitlichen Verwendung gedacht und sollten nicht andauernd betrieben werden.
- J. Trennen Sie den Fernbedienungsschalter von der Seilwinde, wenn diese nicht im Betrieb steht.
- K. **Anmerkung:** Auf Grund der erforderlichen Sicherheitsfaktoren und Merkmale, bitte die Seilwinde nicht für Hubzwecke verwenden.
- L. Übersteigen Sie bitte nicht die in den Tabellen aufgezeigten Zuglast-Nennleistungen. Auch Stoßbelastungen dürfen diese Nennleistungen nicht übersteigen.
- M. Um richtig wieder aufzuspulen, ist eine leichte Belastung des Seils erforderlich. Diese üben Sie dadurch aus, dass Sie das Seil in einer (behandschuhten) Hand und den Fernbedienungsschalter in der anderen Hand halten, so weit zurücktreten, wie möglich, und in der Mitte stehen und auf die Seilwinde zulaufen, während Sie beim Aufrollen eine Belastung darauf ausüben. Gestatten Sie dem Seil nicht, durch Ihre Hände durchzurutschen und treten Sie nicht zu nahe an die Seilwinde heran. Stellen Sie die Seilwinde ab und wiederholen Sie diese Vorgehensweise bis das Seil bis auf etwa 50 cm aufgerollt ist. Trennen Sie den Fernbedienungsschalter ab und beenden Sie den Aufspulungsprozess, indem Sie die Trommel manuell und mit gelöster Kupplung rotieren. Bei verdeckten Seilwinden spulen Sie das Seil unter Strom auf und verwenden Sie dafür den mitgelieferten Hakenriemen.

Tips für den sicheren Betrieb

Unterschätzen Sie die potenzielle Gefahr beim Betrieb von Seilwinden nicht. Sie sollten sich aber auch nicht davor fürchten. Informieren Sie sich über die prinzipiellen Risikofaktoren und vermeiden Sie sie.

Beobachten Sie das Aufspulen des Seils auf die Trommel. Eine seitliche Verziehung kann dazu führen, dass sich das Seil an einem Ende der Trommel anhäuft. Um ein ungleichmäßiges Anhäufen zu korrigieren, spulen Sie diesen Teil des Seils wieder ab und verlegen es an das andere Ende der Trommel und spulen dann weiter auf. Ein ungleichmäßiges Aufwickeln kann zu Störungen des Elektromagnetengehäuses und Schäden an der Seilwinde verursachen.

Legen Sie den Fernbedienungsschalter in Ihrem Fahrzeug ab, wo er nicht beschädigt werden kann. Unterziehen Sie ihn einer Sichtprüfung, bevor Sie ihn anschließen.

Wenn Sie zum Aufspulen bereit sind, schließen Sie den Fernbedienungsschalter mit ausgerückter Kupplung an. Rücken Sie die Kupplung nicht ein, wenn der Motor läuft.

Hängen Sie den Haken niemals direkt in das Seil ein. Dies verursacht Schäden am Seil. Verwenden Sie immer eine Schlinge oder Kette angemessener Stärke, so wie dies auf den Bildern gezeigt wird.

Behalten Sie, soweit möglich, Ihre Seilwinde bei ihrer Verwendung im Auge, indem Sie in einem sicheren Abstand dazu stehen. Falls Sie die Antriebskraft Ihres Fahrzeuges zur Hilfe nehmen, halten Sie bitte alle Meter an, um sich zu vergewissern, dass sich das Seil nicht vermehrt in einer Ecke anhäuft. Ein sich festfressendes Seil kann Ihre Seilwinde beschädigen.

Keine Zughaken in die Aufhängevorrichtung Ihrer Seilwinde einhängen. Sie müssen am Fahrzeugrahmen befestigt werden.

Wenn bei stehendem Fahrzeug mit doppeltem Seil gearbeitet wird, sollte der Seilwindenhaken an der Fahrzeugkarosserie befestigt sein.

Da auf der am weitesten innenliegenden Schicht Ihrer Seilwinde die maximale Zugkraft erreicht wird, ist es wünschenswert, für schwere Zugarbeiten soviel Seil abzuziehen (erinnern Sie sich daran, dass Sie mindestens 5 Umwindungen auf der Trommel belassen müssen). Falls dies nicht durchführbar ist, verwenden Sie eine Hakenflasche und eine Doppelseilanordnung (siehe Bild).

Durch sauberes, festes Aufspulen vermeiden Sie ein Steckenbleiben des Seils, das verursacht wird, wenn eine Belastung darauf ausgeübt wird und das Seil zwischen zwei anderen eingeklemmt ist. Falls dies geschieht, lassen Sie die Seilwinde abwechselnd ein paar Zentimeter ein- und auslaufen. Versuchen Sie nicht, ein eingeklemmtes Seil, das unter Last steht, mit der Hand freizubekommen.



Betriebsmethoden

Um sich mit dem Betrieb Ihrer Seilwinde vertraut zu machen, ist es am besten, wenn Sie sie ein paar Mal ausprobieren, bevor Sie sie tatsächlich brauchen. Planen Sie Ihren Test im voraus. Erinnern Sie sich daran, dass Sie sich Ihre Seilwinde im Betrieb anhören sowie ansehen sollten. So erkennen Sie, wie sie sich anhört, wenn sie leicht und beständig anzieht, eine schwere Last zieht und wenn Lasten ruckweise bewegt werden, oder verschoben sind. Die Seilwinde ist vielleicht geräuschvoller, wenn sie unter Last in der "Auslaufrichtung" läuft. Dieses Geräusch müsste im Laufe der Verwendung nachlassen und ist dem Betrieb der Seilwinde nicht abträglich. Sie werden beim Betrieb Ihrer Seilwinde schnell Vertrauen fassen und gewöhnen sich schnell an den Umgang damit.

Ihre Seilwinde zieht Ihr Fahrzeug nicht nur bergauf, oder lässt es sanft bergab fahren; sie zieht außerdem ein anderes Fahrzeug bzw. eine andere Last, während Ihr Fahrzeug in einer unbeweglichen Stellung verankert ist. Die folgenden Skizzen zeigen ein paar Methoden dazu.

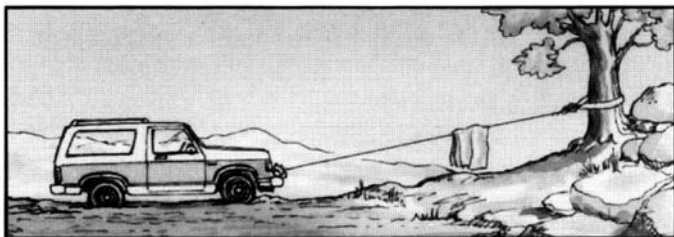

Um Ihr eigenes Fahrzeug zu ziehen, verankern Sie das Seil an einem Baum oder schwerem Felsen. Wenn Sie es an einem Baum verankern, verwenden Sie bitte stets einen Schutz für den Baumstamm.



Falls kein fester Verankerungspunkt zur Verfügung steht, bilden in die feste Erde gerammte und verkettete Pflöcke einen soliden Verankerungspunkt zum Ziehen Ihres eigenen Fahrzeugs.

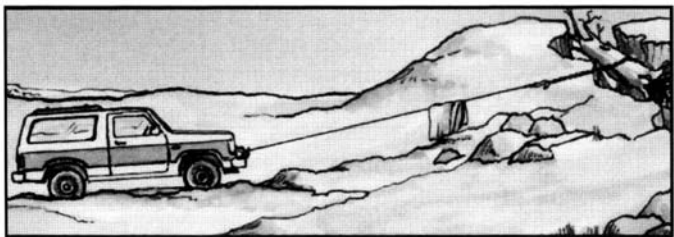

Um einen soliden Verankerungspunkt zu schaffen, vergraben Sie einen Klotz in der Erde bzw. im Sand, oder werfen Sie ihn in eine tiefe Schlucht.

Wenn Sie eine schwere Last ziehen, sollten Sie 1,50-1,80m weit von dem Haken eine Decke, Jacke, oder eine Zeltplane über das Seil legen. So dämpfen Sie, falls das Seil reißen sollte, ein Zurückschnappen ab. Öffnen Sie außerdem die Motorhaube als weiteren Schutz.

Bedienen Sie sich der Radkraft des Fahrzeuges zur Unterstützung der Seilwinde, ohne aber dabei den Seilwindenstrang zu überholen. Planen Sie Ihre Zugarbeit. Sie können nicht immer einhaken und sich in einem Schritt herausziehen. Suchen Sie sämtliche Bereiche nach Verankerungsmöglichkeiten ab und schätzen Sie Kraftverstärkungssituationen, Richtung und Ziel ab.

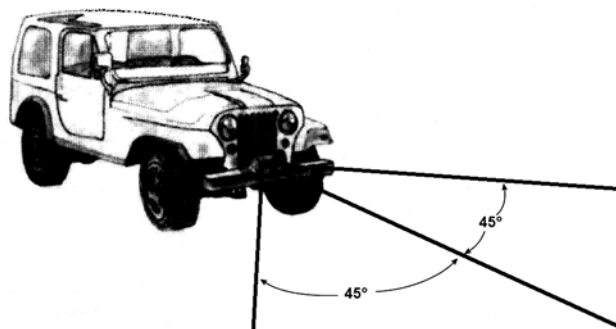

Seilwinden, die mit Führungsrollen für Seile ausgestattet sind, können aus mehreren Richtungen ziehen. Ziehen Sie nur in einem Winkel, um das Fahrzeug zu begradigen - sonst könnten Sie die Bauelemente oder andere Teile Ihres Fahrzeuges beschädigen und das Seil kann sich an einem Ende der Seilwindentrommel übermäßig anhäufen.

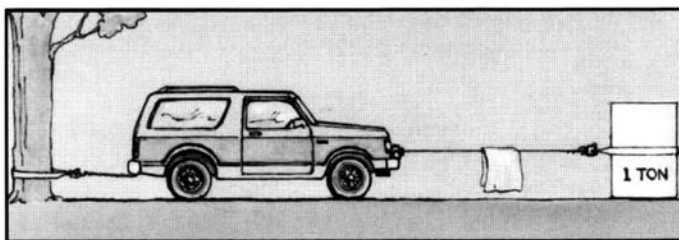

Für einen direkten Zug von 2000 lbs. [kg] hängen Sie das Fahrzeug an einen Baum oder festen Verankerungspunkt und rücken Sie den Gang aus.

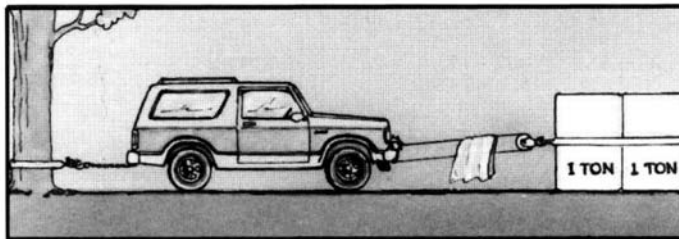

Um die Zugkraft zu verdoppeln, verwenden Sie einen Doppelstrang mit einer Hakenflasche und binden Sie sie am Fahrgestell fest. Gang ausrücken.

Montage

Die in diesem Betriebshandbuch abgebildete Winde ist ausschließlich für die Montage an Fahrzeugen für nicht-industrielle Anwendungen konstruiert. Bei allen anderen Anwendungen wird die Garantie nichtig.

Es ist sehr wichtig, dass die Winde an einer flachen Oberfläche montiert wird, damit die drei Hauptbereiche (Motorende, Seiltrommel und Antriebsgehäuseende) ordnungsgemäß zueinander ausgerichtet sind. Zum Anbringen der Winde werden Montagesätze von Ramsey empfohlen. Sie sind speziell zur Ausrichtung der Winde und zur gleichmäßigen Verteilung der gesamten Nennlast konstruiert, um mögliche Schäden an der Winde bzw. am Fahrzeug zu vermeiden.

HINWEIS: Bei Verwendung eines anderen Montagesatzes muss dieser konstruktionsgleich mit dem empfohlenen Montagesatz sein.

Zum Anbringen der Winde mit einem Standard-Montagesatz von Ramsey die der Winde beige packten Befestigungsteile verwenden. Wie unten abgebildet anbringen.

Vor dem Anbringen der Winde die Seilführung mit den im

Lieferumfang enthaltenen Befestigungsteilen an der Montageplatte befestigen. Die Winde erst dann anbringen, nachdem die Seilführung montiert wurde. Alle Schrauben mit einem Drehmoment von 32,5 Nm (44 ft-lbs.) festziehen.

Die Verwendung anderer als der im Lieferumfang der Winde und des Montagesatzes enthaltenen Befestigungsteile (Schrauben, Muttern oder Scheiben) kann zu einem Versagen führen und Schäden oder ernsthafte Verletzungen verursachen. Nur Schrauben der SAE-Festigkeitsklasse 5 oder besser verwenden.

Das Ende des Drahtseils durch die Seilführung leiten und den Seilhaken mit Gabelkopfbolzen und Splint anbringen.

Die Magnetschalterbaugruppe kann entfernt von der Winde oder mit der im Lieferumfang enthaltenen Magnetschalterhalterung angebracht werden. Bei Verwendung der beigegefügt Magnetschalterhalterung diese mit (1) Kopfschraube 1/4-20NC x 1" (254 mm lang) anstelle der 190 mm (3/4") langen Kopfschraube an der Verbindungsschiene montieren. Die Halterung mit den beigegefügt Befestigungsteilen an der Unterseite des Magnetschalters anbringen. Siehe die Abbildung auf der gegenüberliegenden Seite.

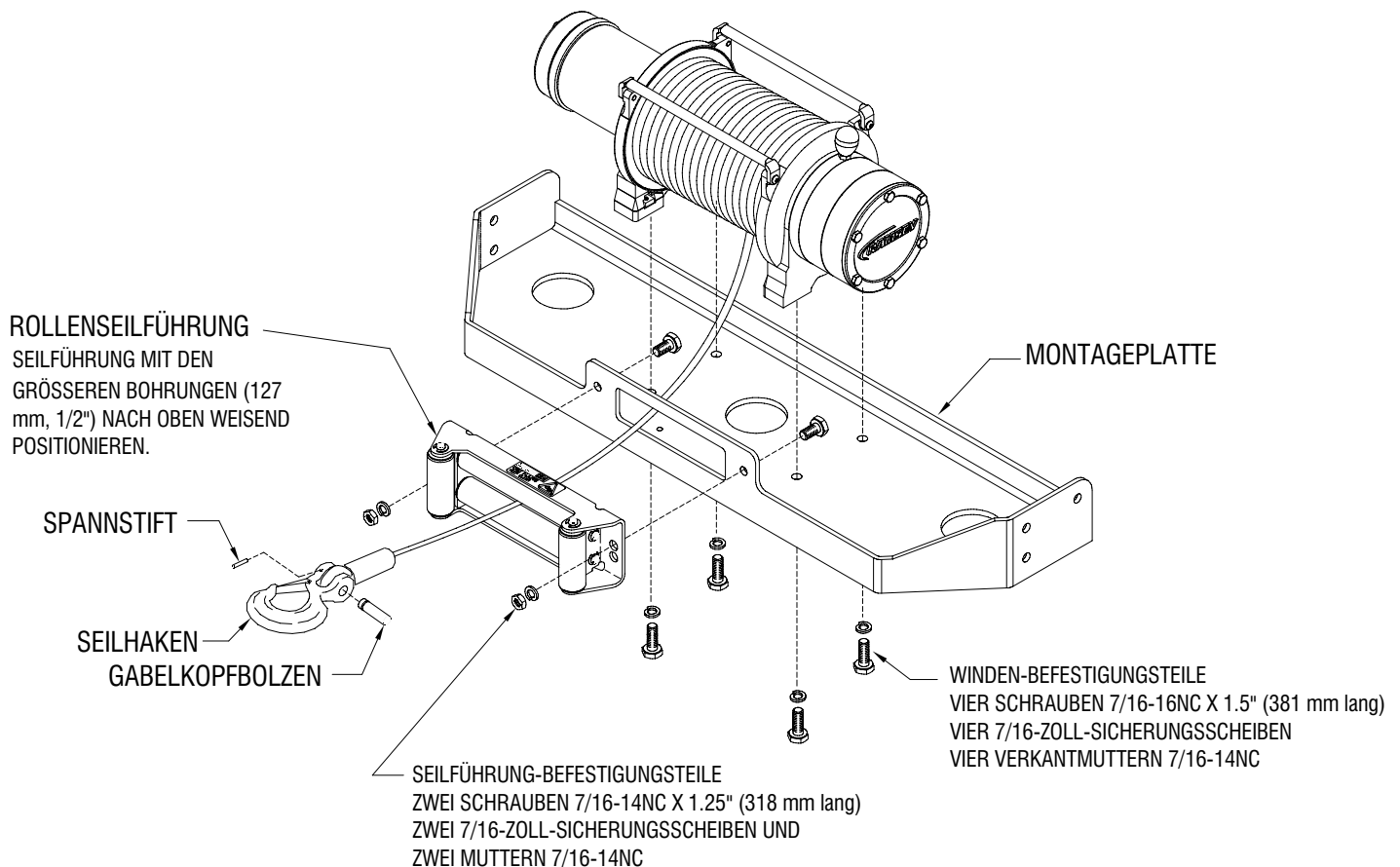

Elektroanschlüsse und Bedienung

Anleitungen zum Einbau des Ein/Aus-Sicherheitsschalters sind in der mitgelieferten Einbauanleitung für den Ein/Aus-Sicherheitsschalter, Teilnr. 282063, enthalten.

Bei der Montage der Winde die von der Magnetschalterbaugruppe abgehenden markierten Motorleitungen wie rechts abgebildet an die entsprechend markierten Motorklemmen anschließen. Die Muttern an den Motorklemmen festziehen und Muffen über die Anschlüsse streifen.

Den Magnetschalter-Masseleiter an den Massebolzen an der Motorunterseite anbringen (Winden-Masseleiter ist bereits an Massebolzen am Motor angeschlossen). Siehe Abbildung rechts unten.

Die Batteriekabel nach oben zur Batterie verlegen.

Das rote Kabel mit dem Pluspol (+) der Batterie verbinden. Das schwarze Kabel mit dem Minuspol (-) der Batterie verbinden.

VORSICHT: SICHERSTELLEN, DASS DIE BATTERIEKABEL NICHT STRAFF GESPANNT AN EINER FLÄCHE ANLIEGEN, DA SIE DADURCH BESCHÄDIGT WERDEN KÖNNEN.

Für normale Eigenbergungsarbeiten ist das vorhandene elektrische System ausreichend. Die Batterie muss in gutem Zustand gehalten werden. Eine vollständig geladene Batterie und ordnungsgemäß hergestellte Verbindungen sind unerlässlich. Den Fahrzeugmotor beim Wünschen laufen lassen, um die Batterieladung aufrechtzuerhalten.

Der Fernschalter ist wasserdicht und weist an beiden Seiten Tasten auf. Sicherstellen, dass der Motor vollständig zum Stillstand kommt, bevor die Drehrichtung umgekehrt wird. Den Fernschalter in die Buchse auf der Magnetschalterabdeckung stecken, um die Winde zu betätigen. Zur Richtungsüberprüfung die Winde vorwärts und rückwärts betreiben. Die entsprechende EINFAHR- und AUSFAHR-Drehscheibe in die jeweilige Daumenausparung einrasten lassen. **Den Schalter nicht eingesteckt lassen, wenn die Winde nicht in Gebrauch ist.**

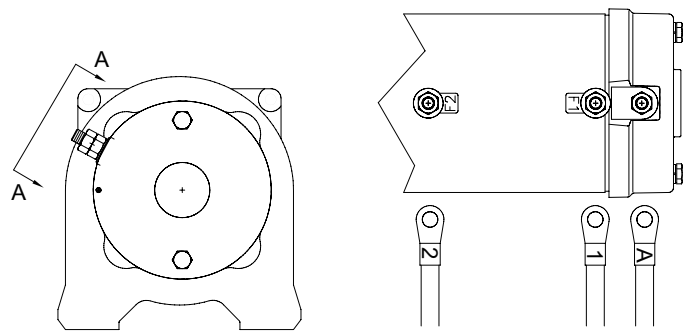

Ansicht A-A

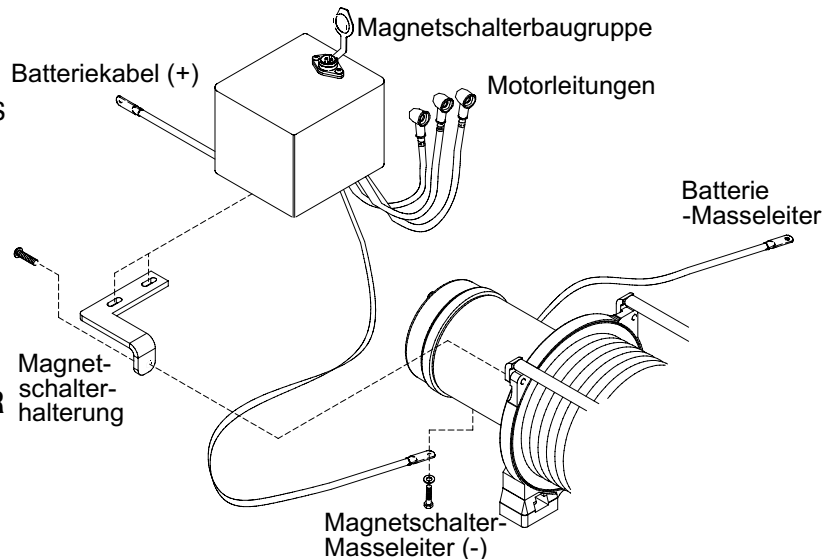

Bedienungsanleitung

Die Windenkupplung ermöglicht das schnelle Abwickeln des Drahtseils, damit dieses an der Last bzw. am Ankerpunkt festgehakt werden kann. Die Kupplung wird wie folgt mit dem Schaltknopf am Antriebsgehäuseende der Winde bedient:

1. Zum Ausrücken der Kupplung den Kupplungsschaltknopf in die AUSRÜCK-Stellung bringen. Das Drahtseil kann nun im Freilauf von der Trommel abgspult werden.
2. Zum Einrücken der Kupplung den Kupplungsschaltknopf in die EINRÜCK-Stellung bringen. Mit der Winde kann nun gezogen werden.

Wartung

Sämtliche beweglichen Teile der Seilwinde werden zum Zeitpunkt der Herstellung mit hochtemperaturbeständiger Lithium-Schmiere dauergeschmiert. Unter normalen Umständen ist diese in der Fabrik vorgenommene Schmierung hinreichend.

Schmieren Sie das Seil von Zeit zu Zeit mit einem leicht einziehenden Öl. Untersuchen Sie es nach zerrissenen Strängen und wechseln Sie es bei Bedarf gegen das Ramsey-Ersatzteil, dessen Nummer auf der Ersatzteilliste aufgezeigt wird, aus. Falls das Seil abgenutzt oder beschädigt ist, muss es ausgewechselt werden.

Korrosion an Elektroanschlüssen mindert die Leistung, oder kann einen Kurzschluss verursachen. Säubern Sie sämtliche Anschlussteile, besonders die des Fernbedienungsschalters und seiner Aufnahme. In salzigen Umgebungen verwenden Sie bitte ein Silikon-Versiegelungsmittel als Korrosionsschutz.

Um Korrosion der inneren Motorteile in Folge von Kondensation auf ein Mindestmaß zu beschränken, lassen Sie die Seilwinde von Zeit zu Zeit unter Strom laufen. Durch das Anlassen des Motors wird Wärme generiert, mit deren Hilfe sich sammelnde Feuchtigkeit im Motor zerstreuen lässt. Dies sollte regelmäßig getan werden (z.B. jedes Mal, wenn Sie an Ihrem Fahrzeug einen Ölwechsel vornehmen). **Anmerkung:** Nehmen Sie auf den Abschnitt Fehlerbehebung Bezug, falls Ihr Motor sehr nass geworden ist.

Anbringung des Seils

1. Rollen Sie das neue Seil aus, indem Sie es auf dem Boden ausrollen, um Knickstellen zu verhindern.
2. Entfernen Sie das alte Seil und sehen Sie sich genau an, wie es an dem Trommelflansch befestigt ist.
3. Bevor Sie den neuen Seilaufbau anbringen, vergewissern Sie sich bitte, dass das Seilende gerade abgeschnitten ist und mit Plastiklebeband, oder ähnlichem, versiegelt ist, um ein Ausfransen zu verhindern.
4. Positionieren Sie die Seiltrommel, so dass sich der Flansch der Trommel am Motorende etwa oben befindet und ein großes Loch von 13/32" entsteht und sich die Gewindebohrung im Trommelflansch auf der Oberseite befindet.
5. Knicken Sie das Seilende kurz ab (etwa 1 cm lang). Stecken Sie das abgeknickte Ende des Seils in das 13/32" Loch im Trommelflansch und führen Sie die Seilwinde in der "Einspul"-Richtung um etwa eine 3/4-Umdrehung bis sich die Gewindebohrung im Trommelflansch auf der Oberseite befindet.
6. Befestigen Sie das Seil sicher an dem Trommelflansch, indem Sie einen Seilanker und die in der Teilezeichnung auf Seite 7 gezeigten Kopfschrauben (Nr. 29 und 42) verwenden. Ziehen Sie die Kopfschrauben fest, ohne sie übermäßig fest anzuziehen.
7. Wickeln Sie 5 Windungen des Seils auf die Trommel. Lassen Sie die Seilwinde den Rest des Aufspulens erledigen, indem sie es leicht belasten, um die Spannung konstant zu halten. Erlauben Sie dem Seil, zu schwenken, indem Sie ein Stück Kette oder einen Block zwischen den Kabelhaken und der Last verwenden.

Abschnitt Fehlerbehebung Bezug

ZUSTAND	MÖGLICHE URSACHE	FEHLERBEHEBUNG
DER MOTOR LÄUFT NUR IN EINER RICHTUNG	Beschädigter bzw. klemmender Elektromagnet	Elektromagnet hin und her rütteln, um die Kontakte freizubekommen. Überprüfen, indem Sie 24 V an die Anschlussklemme anlegen (sie sollte einen hörbaren Klickton von sich geben, wenn sie aktiviert wird)
	Beschädigter Fernbedienungsschalter	Seilwindenkupplung ausrücken, Fernbedienungsschalter-Stecker aus der Steckdose entfernen und Stifte um 8 und 10 Uhr anspringen lassen. Der Motor sollte laufen. Stifte um 8 und 10 Uhr anspringen lassen. Der Motor sollte laufen.
DER MOTOR LÄUFT SEHR HEISS	Lange Betriebsdauer	Es sind Abkühlzeiten erforderlich, um ein übermäßiges Heißlaufen zu verhindern.
	Ungenügend aufgeladene Batterie	Überprüfen Sie die Stromspannung an der Batterieanschlussklemme unter Last. Falls sie nur 20 V oder weniger beträgt, wechseln Sie die Batterie aus, oder lassen Sie eine zweite parallel dazu arbeiten.
DER MOTOR LÄUFT, ABER NICHT MIT GENUG KRAFT, ODER ER LÄUFT MIT GERINGER GESCHWINDIGKEIT	Defekter Anschluss	Überprüfen Sie die Batteriekabel auf Korrosion; säubern und schmieren Sie sie ein
	Ungenügendes Aufladesystem	Ersetzen Sie das Aufladesystem mit einem leistungsfähigeren
DER MOTOR LÄUFT, ABER DIE TROMMEL DREHT SICH NICHT	Kupplung nicht eingerückt	Falls die Kupplung eingerückt ist und die Symptomatik immer noch vorhanden ist, ist es notwendig, die Seilwinde auseinanderzunehmen, um die Ursache festzustellen und Reparaturen vorzunehmen
DER MOTOR FUNKTIONIERT NICHT	Lose Anschlüsse	Anschlüsse auf der Unterseite der Motorhaube und am Motor fester anziehen
	Beschädigter Elektromagnet bzw. klemmender Elektromagnet	Elektromagnet hin und her rütteln, um die Kontakte freizubekommen. Überprüfen, indem Sie 12 V an die Anschlussklemme anlegen (sie sollte einen hörbaren Klickton von sich geben, wenn sie aktiviert wird)
	Beschädigter Fernbedienungsschalter	Seilwindenkupplung ausrücken, Fernbedienungsschalter-Stecker aus der Steckdose entfernen und Stifte um 8 und 10 Uhr anspringen lassen. Der Motor sollte laufen. Stifte um 8 und 10 Uhr anspringen lassen. Der Motor sollte laufen.
	Beschädigter Motor	Wenn die Elektromagneten funktionieren, überprüfen Sie die Stromspannung am Armaturenpfosten; Motor auswechseln
DER MOTOR HAT WASSERSCHÄDEN ERLITTEN	In Wasser eingetaucht, oder in der Autowaschanlage unter hohem Druck nass geworden	Sorgen Sie dafür, dass das Wasser ablaufen kann und der Motor sorgfältig trocknen kann; dann lassen Sie den Motor in kurzen Zeitabschnitten laufen, um die Windungen trocken zu bekommen.

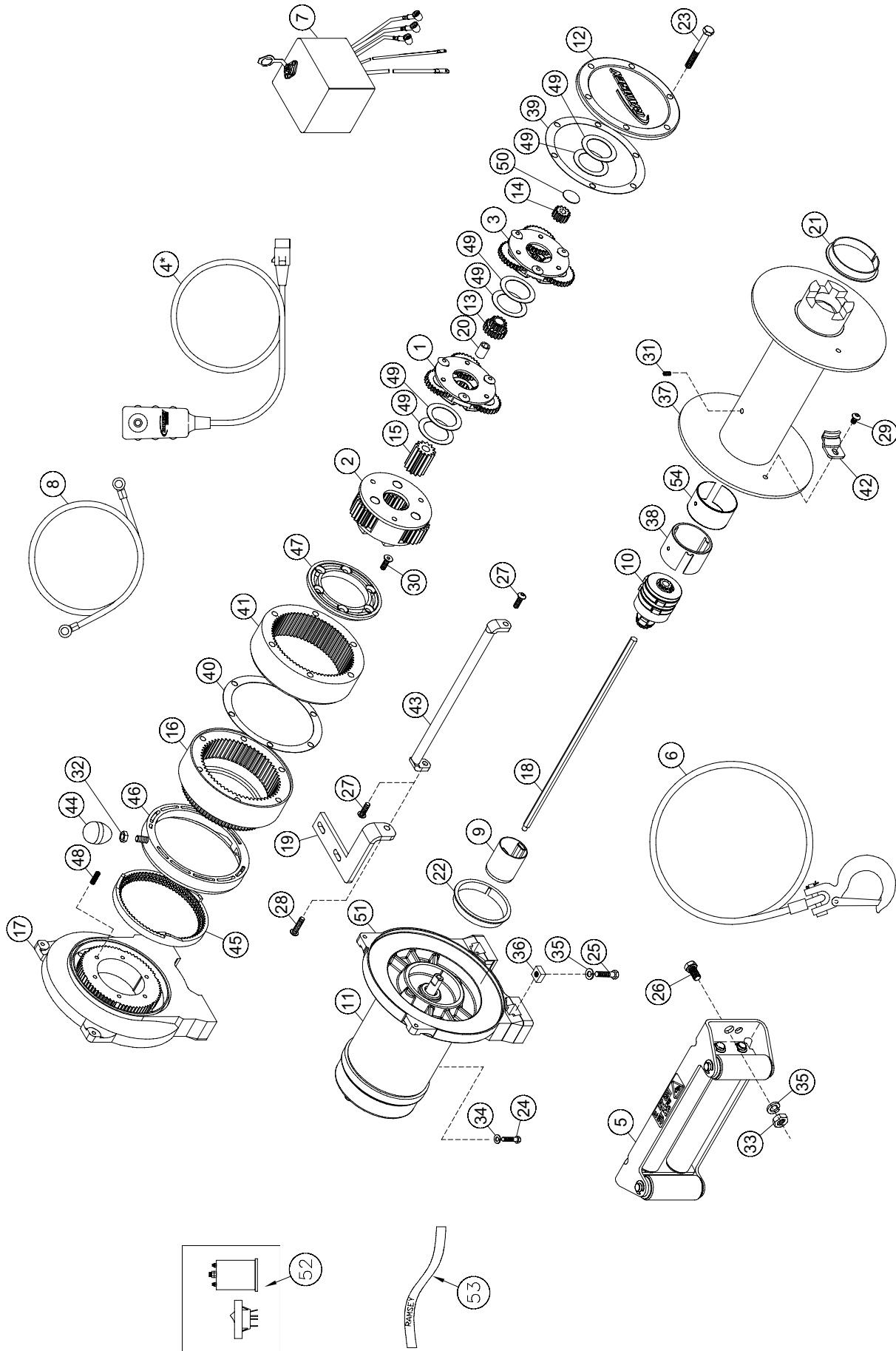

Patriot Profile 12000 Parts List

Pos.	Menge	Teilenr.	Beschreibung	Pos.	Menge	Teilenr.	Beschreibung
1	1	247022	PLANETENTRÄGERBAUGRUPPE - ZWISCHENRAD	28	1	414829	KOPFSCHRAUBE – 1/4-20NC X 1" (25,4 mm lang), Flachkopf, Innensechskant, NYLOK®
2	1	247033	PLANETENTRÄGERBAUGRUPPE - ABTRIEB	29	1	414830	KOPFSCHRAUBE – 1/4-20NC X 3/8" (9,5 mm lang), Innensechskant, Rundkopf
3	1	247004	PLANETENTRÄGERBAUGRUPPE - ANTRIEB	30	6	414861	KOPFSCHRAUBE – 1/4-20NC X 3/4" (19,1 mm lang), Flachkopf, Innensechskant, NYLOK®
4	1	251110	SCHALTERBAUGRUPPE - 3,6 m (12 ft.) lang	31	1	416030	STELLSCHRAUBE – 1/4-20NC X 3/8" (9,5 mm lang), Innensechskant, Zapfen, verzinkt, NYLOK®
5	1	251183	ROLLENSEILFÜHRUNGSBAUGRUPPE	32	1	418029	MUTTER - 5/16-24NF, Sechskant, selbstsichernd, verzinkt
6	1	251265	KABELBAUGRUPPE – 37,5 m x 9,5 mm (125 ft. x 3/8")	33	2	418049	MUTTER - 7/16-14NC, Sechskant, normal, verzinkt
7	1	278188	MAGNETSCHALTERBAUGRUPPE	34	1	418177	SICHERUNGSSCHEIBE – 3/8" Mittl. Abschn., verzinkt
8	1	289141	LEITERBAUGRUPPE - MASSE	35	6	418198	SICHERUNGSSCHEIBE – 7/16" Mittl. Abschn., verzinkt
9	1	296600	BAUGRUPPE - MOTORKUPPLUNGSSTÜCK	36	4	418463	MUTTER - 7/16-14NC, Vierkant
10	1	296601	BAUGRUPPE - BREMSE	37	1	436045	TROMMELBAUGRUPPE
11	1	458140	MOTOR	38	1	438033	AUSSENHÜLLE - SCHEIBENBREMSE
12	1	328138	ABDECKUNG - ANTRIEBSGEHÄUSE	39	1	442208	DICHTUNG - ANTRIEBSGEHÄUSEABDECKUNG
13	1	334147	ZAHNRAD – ZWISCHENRAD, SONNENRAD	40	1	442219	DICHTUNG - HOHLRAD
14	1	334153	ZAHNRAD – ANTRIEB, SONNENRAD	41	1	444077	HOHLRAD – ANTRIEB UND ZWISCHENRAD
15	1	334170	ZAHNRAD – ABTRIEB, SONNENRAD	42	1	448046	KABELANKER
16	1	334171	HOHLRAD	43	2	448049	VERBINDUNGSSCHIENE
17	1	338350	ENDLAGER - ZAHNRADSEITE	44	1	452001	KNOPF
18	1	357520	WELLE - ANTRIEB	45	1	477002	SPANNRING
19	1	408315	HALTERUNG - MAGNETSCHALTER	46	1	477011	WELLENRING
20	1	412061	BUCHSE – WELLE, ZWISCHENRAD, SONNENRAD	47	1	479007	BEFESTIGUNGSRING
21	1	412104	BUCHSE – TROMMEL, 63,5 mm (2.50") Durchm	48	6	494077	FEDER
22	1	412106	BUCHSE – TROMMEL, 70 mm (2.75") Durchm	49	6	518020	DRUCKRING
23	6	414159	KOPFSCHRAUBE - 5/16-18UNC X 2.50" (63,5 mm lang), Sechskant, verzinkt, Festigkeitsklasse 5	50	1	518027	DRUCKSCHEIBE
24	1	414370	KOPFSCHRAUBE – 3/8-24INF X 1/2" (12,7 mm lang), Sechskant, verzinkt, Festigkeitsklasse 5	51	1	296627	ENDLAGER - MOTORSEITE
25	4	414468	KOPFSCHRAUBE – 7/16-14NC X 1 1/2" (38,1 mm lang), Sechskant, verzinkt, Festigkeitsklasse 5	52	1	296603	EIN/AUS-SCHALTERBAUGRUPPE
26	2	414469	KOPFSCHRAUBE – 7/16-14NC X 1 1/4" (31,8 mm lang), verzinkt, Festigkeitsklasse 5	53	1	525011	HAKENRIEMEN
27	4	414823	KOPFSCHRAUBE – 1/4-20NC X 3/4" (19,1 mm lang), Innensechskant, Rundkopf, Ford-schwarz	54	1	438042	ISOLATOR-BREMSE

Teilleiste, Magnetschalterbaugruppe

278188

24V

Pos.	Menge	Teilenr.	Beschreibung
1	1	204281	BAUGRUPPE - MAGNETSCHALTERHALTERUNG
2	1	289015	BAUGRUPPE - BATTERIEKABEL, 1,8 m (72") lang
3	2	289077	BAUGRUPPE - LEITER, US-DRAHTSTÄRKE NR. 6 X 114 mm (4.5") lang, schwarz
4	3	289170	BAUGRUPPE - MOTORLEITER, US-DRAHTSTÄRKE NR. 2 X 737 mm (29") lang
5	1	296594	GEHÄUSEBAUGRUPPE
6	1	408271	HALTERUNG - MAGNETSCHALTER
7	6	414042	KOPFSCHRAUBE - 1/4-20NC X 5/8" (15,9 mm lang), Sechskant
8	2	414062	KOPFSCHRAUBE - 1/4-20NC X 1-1/2" (38,1 mm lang), Festigkeitsklasse 5, verzinkt

Pos.	Menge	Teilenr.	Beschreibung
9	4	416216	SCHRAUBE - US-Größe 10-24NC X 1/2" (12,7 mm lang)
10	10	418014	MUTTER - 1/4-20NC, Sechskant, normal, verzinkt
11	8	418149	SICHERUNGSSCHEIBE - 1/4" Mittl. Abschn., verzinkt
12	2	418514	DISTANZSTÜCK - MAGNETSCHALTERHALTERUNG
13	2	440260	BÜGEL - KUPFER
14	4	440265	MAGNETSCHALTER - 24 V
15	1	440281	BAUGRUPPE - MASSELEITER
16	1	472069	TÜLLE

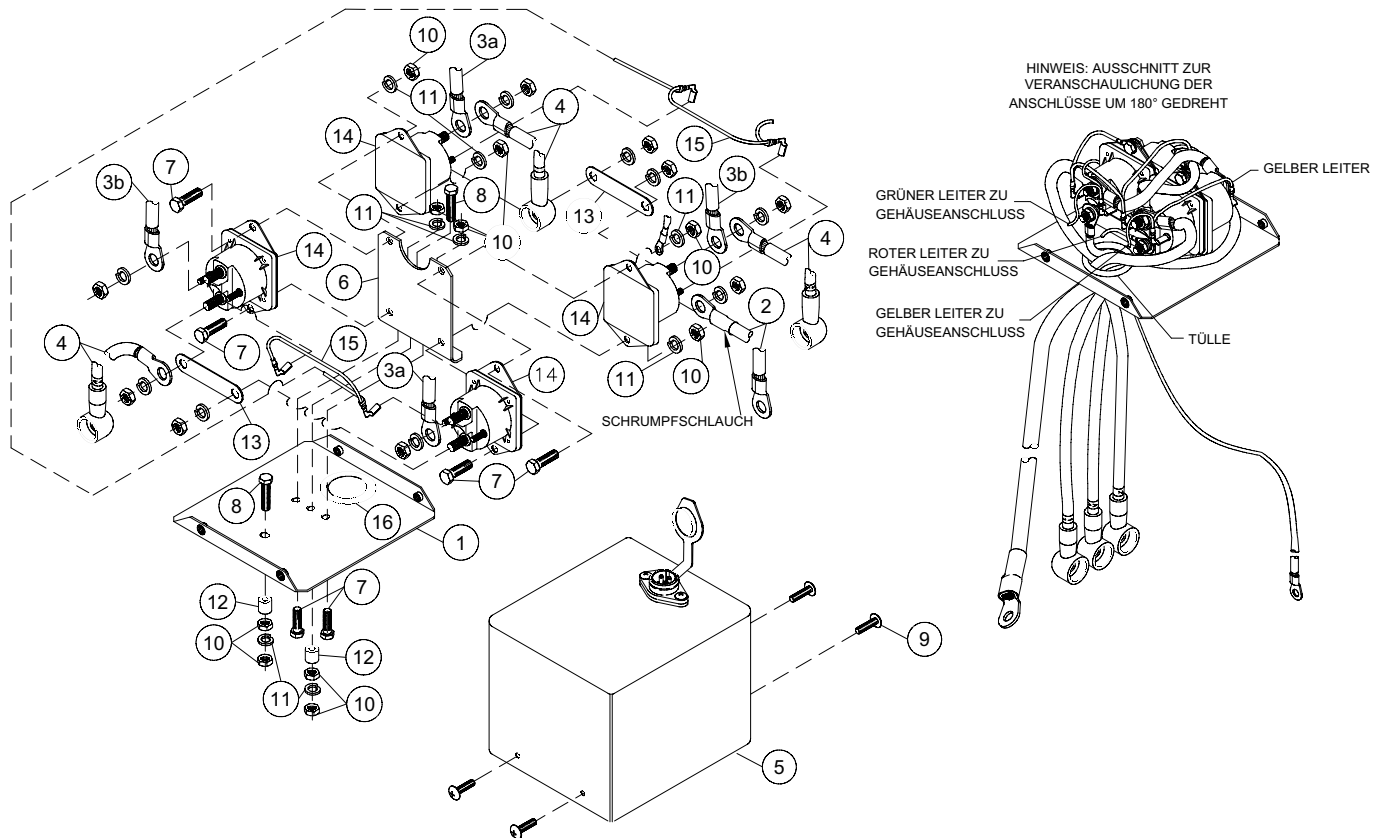

Garantie-Informationen

Die Seilwinden der Marke Ramsey werden nach genauesten Toleranzangaben hergestellt. Wir verwenden größte Sorgfalt und fachliche Kompetenz auf jede von uns gefertigte Seilwinde. Für den Bedarfsfall haben wir unsere Garantievorgehensweise auf der Rückseite Ihres selbstadressierten, portofreien Garantiekarte skizziert. Bitte lesen Sie diese und füllen Sie die beigegefügte Garantiekarte aus und schicken Sie sie an die Firma Ramsey Winch zurück. Falls Sie mit Ihrer Seilwinde irgendwelche Probleme haben sollten, befolgen Sie bitte die Anleitungen, um sich die umgehende Bearbeitung Ihrer Garantieforderung zu sichern.

Beschränkte Garantie auf Lebensdauer

Die Firma Ramsey Winch bietet für jede von Ramsey gefertigte Seilwinde eine beschränkte Garantie auf Lebensdauer, die sich auf Herstellungsdefekte in der Verarbeitung und dem Material aller von uns produzierten Teile erstreckt.

Die Registraturkarte zur Inanspruchnahme der Garantie muss entweder zum Zeitpunkt des Kaufs oder innerhalb von 30 Tagen danach eingereicht werden. Die Garantie gilt ausschließlich für den ursprünglichen Käufer der Seilwinde und nur in Verbindung mit dem Fahrzeug, für welches die Seilwinde ursprünglich angemeldet wird.

Die Garantie für die neue Seilwinde erstreckt sich auf Herstellungsfehler und defektes Material. Die Garantie erlischt mit der Erstverwendung.

Sämtliche Installationssets der Marke Ramsey, sowie sämtliches anderes Zubehör untersteht einer 1-jährigen beschränkten Garantie gegen Herstellungsfehler und defektes Material.

Verchromte Oberflächen garantieren wir ein Jahr lang gegen Herstellungsdefekte. Durch die Verwendung der Seilwinde entstandene Risse, Kratzer oder Korrosion unterliegen der Garantie nicht.

Diese Garantie wird ungültig, falls die Seilwinde für kommerzielle/industrielle Anwendungen, die über die Anbringung an der Front des Fahrzeuges und den Eigengebrauch hinausgeht, benutzt wird.

Elektroteile bestehend aus Motoren, Elektromagneten, Drähten, Drahtverbindungen, sowie damit einhergehenden Teilen unterliegen einer Garantiezeit von 1 Jahr. Batterietrenner garantieren wir für 90 Tage.

Eine beschränkte 2-jährige Garantie kann auf Wunsch für alle elektrischen Bauteile gekauft werden.

Die unter dieser Garantie entstehende gesetzliche bzw. anderweitige Verbindlichkeit beschränkt sich auf den Ersatz bzw. die Reparatur des dem Hersteller zur Inspektion auf Material- bzw. Herstellungsdefekte vorgelegten Teils im Werk des Herstellers bzw. eine vom Hersteller dazu bestimmte Geschäftsstelle. Mit dieser Garantie verpflichtet sich die Firma Ramsey Winch nicht, auf Grund des Ersatzes oder der Reparatur defekter Teile entstandene Arbeits- oder Transportkosten zu übernehmen. Auch erstreckt sich die Garantie nicht auf Produkte, an denen irgendwelche Reparaturen bzw. Änderungen vorgenommen worden sind, sofern diese nicht auf die ausdrückliche Erlaubnis des Herstellers hin erfolgt sind; weiterhin erstreckt sie sich nicht auf Ausrüstung, die unsachgemäß verwendet, vernachlässigt, oder falsch installiert worden ist.

Wichtige Anmerkung: Soweit dies durch die anwendbaren Gesetze erlaubt ist, wird folgendes ausgeschlossen und aberkannt: 1. Jegliche Garantiezusicherungen in Bezug auf die Eignung für einen bestimmten Zweck; 2. jegliche Garantiezusicherungen in Bezug auf Markttauglichkeit; 3. jegliche Garantieansprüche für Folge- bzw. beiläufig entstandene Schäden. Außer den hier ausdrücklich beschriebenen Garantien, werden keinerlei weitere erteilt.

In einigen US-Bundesstaaten sind die vorstehenden Ausschließungen und Aberkennungen in Transaktionen mit Verbrauchern gesetzlich unzulässig und daher ist es möglich, dass die jeweilige Ausschließung bzw. Aberkennung in Ihrem Fall nicht zutreffend ist.

Sofern für dieses Produkt derartige Garantiezusicherungen in Bezug auf seine Eignung für einen bestimmten Zweck bzw. seine Markttauglichkeit als für dieses Erzeugnis geltend angesehen werden, bestehen diese nur solange, wie die dargelegte ausdrücklich beschränkte Garantie gültig ist.

Die Firma Ramsey Winch erteilt keine Garantiezusicherungen in Bezug auf Zubehör; dieses untersteht den Garantieleistungen der jeweiligen Hersteller.

Die Firma Ramsey Winch, deren Philosophie auf ständige Produktverbesserung ausgerichtet ist, behält sich das Recht vor, nach ihrem eigenen Ermessen jegliche Erzeugnisse durch Konstruktions- bzw. Materialänderungen zu verbessern, ohne dass sie sich verpflichtet, derartige Änderungen an vorher gefertigten Produkten vorzunehmen.

Falls auf Wunsch des Käufers eine Inspektion vor Ort erfolgt und dabei festgestellt wird, dass der Fehler nicht bei dem Erzeugnis der Firma Ramsey Winch liegt, hat der Käufer für die Zeit und Kosten der die Prüfung vor Ort vornehmenden Person zu übernehmen. Die Firma Ramsey Winch übernimmt keine Rechnungen für Dienstleistungen, verrichtete Arbeiten bzw. dem Käufer entstandene Unkosten, wenn diese nicht im voraus ausdrücklich von der Firma Ramsey Winch genehmigt bzw. gestattet worden sind.

Diese Garantie verleiht Ihnen gewisse Rechte und Sie könnten auch weitere Rechte haben, die sich je nach Land/Bundesstaat unterscheiden können.

Ramsey Winch Company
Manual del Propietario
Patriot Profile 12000
Malacate Eléctrico de Montaje Frontal
24 V



Capa de cable		1	2	3	4	5		
Clasificación de tracción de la línea por capa	(lbs)	12,000	10,000	8,600	7,500	6,700		
	(Kg)	5,430	4,530	3,900	3,390	3,030		
Capacidad acumulativa del cable por capa	(ft)*	15	40	65	100	125		
	(m)*	4	12	19	30	38		
* Requiere que el cable de 3/8 pulgada (9,5 mm) de diámetro esté enrollado de manera uniforme sobre el tambor.								
Tracción de la línea, primera capa	(lbs)	0	2,000	4,000	6,000	8,000	10,000	12,000
	(Kg)	0	900	1,810	2,710	3,620	4,530	5,430
Velocidad de la línea, primera capa	(FPM)	29	14	12	10	8	7	6
	(MPM)	8.8	4.2	3.6	3.0	2.4	2.1	1.8
Amperaje	24V	39	79	105	132	160	185	210

Felicitaciones

Usted ha adquirido el winche más selecto en su clase de servicio. Presenta un juego de engranaje planetario de 3 etapas que transmite torque desde un motor de CC arrollado en serie. Un embrague positivo seguro permite giro libre para rápido despliegue de cable. El freno de agarre de carga automático está diseñado para soportar toda la capacidad de carga del winche. El winche fue diseñado y fabricado para brindarle la mayor utilidad. Como en todos los aparatos que combinan electricidad y movimiento en su uso, hay peligros si se usa en forma inadecuada. Al mismo tiempo, hay formas más fáciles y rápidas de hacer el trabajo si se toman primero ciertas precauciones.

Por favor lea este manual cuidadosamente. Contiene ideas de utilidad para obtener la operación más eficiente de su Winche Ramsey y procedimientos de seguridad que necesita saber antes de comenzar a usarlo. Siguiendo nuestras pautas de operación, su Winche Ramsey le dará muchos años de servicio satisfactorio. Gracias por escoger a Ramsey. Le contentará tener un Ramsey trabajando para usted.

Favor Notar: Los winches Ramsey serie Patriot™ Profile están diseñados para montarse en la parte frontal de los vehículos. Los winches no se diseñan ni deben usarse en aplicaciones industriales (acarreo / transporte de automóviles, grúas de servicio, levantamiento de carga, etc.), y Ramsey no los garantiza como adecuados para tal uso. Ramsey fabrica una línea separada y completa de winches para uso comercial / industrial. Favor contacte a la fábrica para mayor información.

Índice	
Especificaciones de Rendimiento	37
Precauciones de Seguridad	38
Sugerencias para Operación Segura	38
Técnicas de Operación	39
Instalación	40
Conexiones y Operaciones Eléctricas	41
Instrucciones de Operación	41
Maintenance	42
Instalación del Cable	42
Guía de Resolución Rápida de Problemas	43
Lista de Repuestos para Winches	44-46
Garantía	47



Advertencia: Lea y entienda este manual antes de instalar y operar el winche. ¡Véanse las Precauciones de Seguridad!



Precauciones de Seguridad para Evitar Posibles Lesiones...

Se necesita un mínimo de cinco vueltas de cable alrededor del tambor para soportar la carga total. La abrazadera del cable no está diseñada para soportar la carga.

- A. Manténgase usted y a otras personas a una distancia segura a un lado del cable cuando tire bajo carga.
- B. No pise el cable ni cerca del cable cuando esté bajo carga.
- C. Cuando maneje el gancho para embobinar el cable utilice el tirante o cinturón de gancho provisto.
- D. No mueva el vehículo para tirar de cargas conectadas al cable del winche. Podría resultar en ruptura del cable y/o daños al winche.
- E. Utilice un trapo o guantes fuertes para proteger las manos de los salientes del cable.
- F. Coloque los bloqueos de las ruedas cuando el vehículo esté en una pendiente.
- G. El embrague del winche debe estar desacoplado cuando el winche no está en uso y totalmente acoplado cuando esté en uso.
- H. Toda modificación, alteración o desviación del winche debe ser llevada a cabo sólo por Ramsey Winch Company.
- I. Mantenga el tiempo de tracción tan corto como sea posible. Si al tocar el motor se siente muy caliente, deténgalo y déjelo enfriar unos minutos. No se debe tirar por más de un minuto a la capacidad o cerca de la capacidad de carga máxima. No suministre electricidad al winche si se tranca el motor. Los winches eléctricos son para uso intermitente y no se deben usar en aplicaciones de uso constante.
- J. Desconecte el interruptor de control remoto del winche cuando no se utilice.
- K. Nota: No use el winche en aplicaciones de levantamiento de carga debido a que se requieren factores y características de seguridad para levantamiento.
- L. No exceda los máximos valores de tracción de línea que se indican en las tablas. Las cargas de choque no deben exceder estos valores.
- M. Para enrollar o rebobinar correctamente, es necesario mantener una carga leve en el cable. Esto se logra (usando guantes) sujetando el cable con una mano y el interruptor de control remoto con la otra, comenzando tan lejos y tan centrado como pueda, caminando manteniendo la carga en el cable a medida que el winche se pone en movimiento. No permita que el cable resbale por la mano y no se acerque mucho al winche. Apague el winche y repita el procedimiento hasta que todo el cable esté enrollado, excepto unos pocos pies. Desconecte el interruptor

de control remoto y termine de enrollar el cable haciendo girar el tambor manualmente con el embrague desacoplado. Con winches escondidos, enrolle el cable con el winche en operación utilizando el tirante o cinturón de gancho provisto.



Sugerencias para una Operación Segura

No subestime el peligro potencial en las tareas con winches. Tampoco debe tenerles miedo. Sepa cuáles son los peligros básicos y evítelos.

Observe el enrollado del cable en el tambor. Tracciones laterales pueden hacer que el cable se apile en un extremo del tambor. Para corregir el enrollado desigual, desenrolle esa sección del cable y muévela al otro extremo del tambor y continúe operando el winche. El enrollado desigual que ocasiona el apilamiento del cable puede interferir con la caja del solenoide y resultar en daños al winche.

Guarde el interruptor de control remoto dentro de su vehículo donde no se dañe. Inspecciónelo antes de conectarlo.

Cuando esté listo para comenzar a enrollar, conecte el interruptor de control remoto con el embrague desacoplado. No acople el embrague con el motor encendido.

Nunca conecte el gancho al cable. Así se daña el cable. Utilice siempre una eslinga o cadena de resistencia adecuada tal como se indica en las ilustraciones.

Observe el winche al operarlo, si es posible, parado a una distancia segura. Si utiliza la fuerza del vehículo para ayudarse, deténgase y salga después de recorrer unos pocos pies para asegurarse que el cable no se esté acumulando en un extremo. Se daña el winche cuando el cable se atasca.

No conecte ganchos de remolque a los aparatos de montaje del winche. Se deben conectar al marco del vehículo.

Cuando se lleve a cabo doble línea durante la operación estacionaria del winche, el gancho del winche debe conectarse al chasis del vehículo.

Para tracción pesada es deseable tirar de tanta cuerda como sea posible ya que la mayor fuerza de tracción se logra en la capa más interna de su winche. Si esto no es práctico, utilice una polea pasteca (snatch block) y un arreglo de doble línea (véase la ilustración). Recuerde, se requiere dejar 5 vueltas como mínimo en el tambor para aguantar la carga máxima.

Un enrollado apretado y ordenado evita que el cable se pegue, lo cual ocurre cuando se aplica una carga y el cable queda atrapado entre otros dos. Si esto sucede, opere el winche alternadamente hacia fuera y hacia dentro unas pocas pulgadas. No intente trabajar con un cable pegado bajo carga; libérela manualmente.

Técnicas de Operación

La mejor forma de aprender la operación de su winche es realizando unas pruebas antes de utilizarlo realmente. Planifique su prueba con anterioridad. Recuerde no sólo ver sino también escuchar a su winche durante su operación. Reconozca el sonido de una tracción ligera y constante, una tracción pesada, y los sonidos ocasionados por una sacudida o cambio de posición. Pronto se sentirá más seguro en la operación de su winche y al utilizarlo se sentirá muy cómodo.

Su winche no solamente tira de su vehículo hacia arriba o facilita su bajada en una pendiente inclinada, sino que también puede tirar de otro vehículo o carga mientras su vehículo está sujeto en una posición estacionaria. Los siguientes dibujos le mostrarán unas cuantas técnicas.

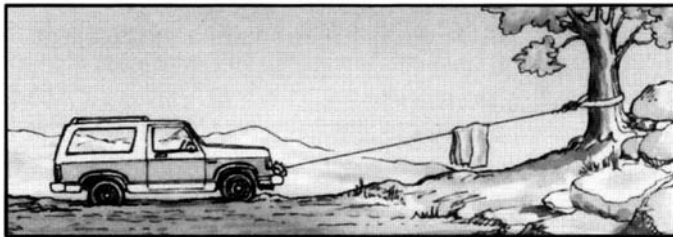

Para auto-recuperación básica, ancle el vehículo a un árbol o a una roca pesada. Al anclarse a un árbol, siempre utilice un protector de tronco de árbol..



Cuando no se dispone de un anclaje sólido para auto-recuperación se lo puede obtener enterrando estacas en terreno sólido y encadenándolas entre sí.

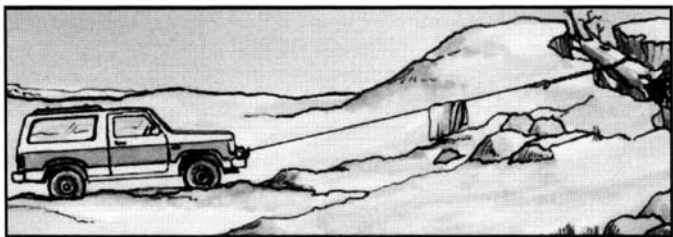

Para obtener un anclaje sólido, entierre un tronco con tierra o arena o colóquelo en una grieta profunda. Los winches equipados con guías para cable pueden tirar en

Al tirar de una carga pesada, coloque una cobija, chaqueta o una cobertura plástica sobre el cable a cinco o seis pies del gancho. Esto reducirá la velocidad del cable en caso que se rompa. Abra también la cubierta del motor del vehículo para protección adicional.

Utilice la tracción de las ruedas de su vehículo para ayudar al winche, pero no supere la tracción de la línea del winche. Planifique la tracción. No siempre se puede enganchar y tirar en un solo paso. Examine todas las áreas para identificar las posibilidades de anclaje así como también las situaciones de palanca, dirección y objetivo.

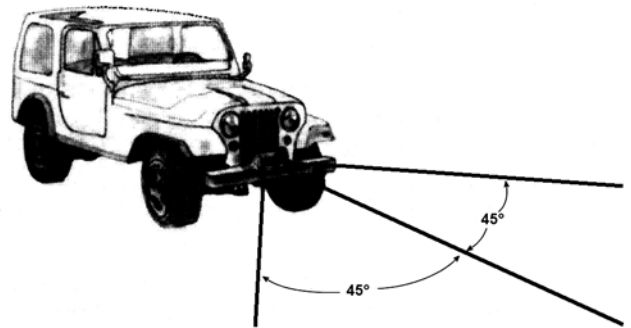

varias direcciones. Tire con un ángulo solamente para enderezar el vehículo - de lo contrario puede dañar los miembros estructurales u otras partes de su vehículo y ocasionar acumulación excesiva de cable en uno de los extremos del tambor del winche.

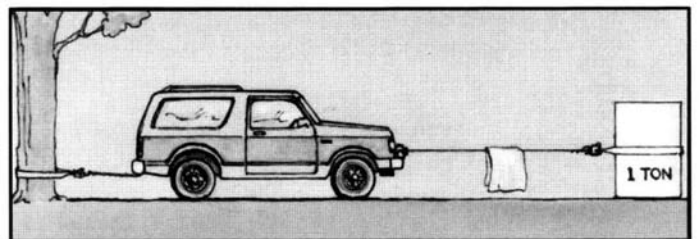

Para una tracción directa de 2000 lbs., amarre el vehículo a un árbol o a un anclaje sólido, y deje el vehículo en neutro.

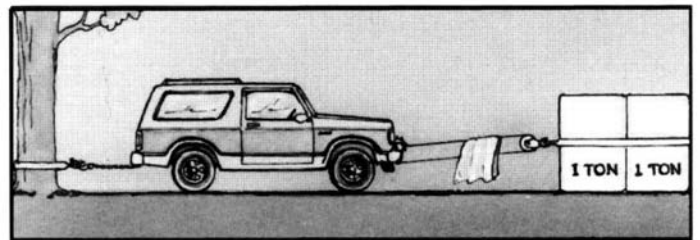

Para duplicar la tracción, utilice una línea doble con polea pasteca y amarre al chasis. Deje al vehículo en neutro.

Instalación

El malacate que se muestra en este manual del propietario está diseñado únicamente y exclusivamente para ser montado en vehículos, y para aplicaciones no industriales. Cualquier otra aplicación anulará la garantía.

Es muy importante que el malacate sea montado en una superficie plana de manera que las tres divisiones principales (el extremo del motor, el tambor para el cable, y el extremo de la caja de engranajes) estén correctamente alineadas. Se recomienda el empleo de equipos de montaje Ramsey para realizar el montaje. Están diseñados para alinear el malacate y distribuir la capacidad total de carga de manera uniforme para evitar posibles daños al malacate o al vehículo.

NOTA: Si no se utiliza el montaje recomendado, deberá utilizarse un equipo (kit) de igual diseño.

Para montar el malacate con un equipo de montaje estándar de Ramsey, utilizar los herrajes de montaje que se proveen con el malacate. Montar tal como se muestra abajo.

Instalar la guía al canal utilizando herrajes suministrados con el malacate **antes** de instalar el malacate. Una vez

instalada la guía, instalar el malacate. Apretar todos los pernos hasta un par de torsión de 44 libras-pie (60 Nm).

La sustitución de los herrajes de montaje (pernos, tuercas, o arandelas) por otros que son diferentes a aquellos suministrados con su malacate y equipo de montaje puede llevar a una falla que cause daños o lesiones serias. Utilizar siempre pernos de grado SAE número 5 o superiores.

Colocar el extremo del cable de acero a través de la guía y fijar el gancho. Utilizar un pasador de horquilla y una espiga elástica.

El conjunto del solenoide puede ser montado en forma remota del malacate o mediante el Soporte de montaje para el solenoide que se incluye. Para montar el conjunto del solenoide empleando el Soporte de montaje para el solenoide incluido, fijar el soporte a la barra de unión utilizando (1) tornillo de presión de 1/4-20 NC x 1 pulg. en lugar del tornillo de presión de la barra de unión de 3/4 pulg.. Instalar el soporte en la parte inferior del solenoide utilizando los herrajes incluidos. Referirse a la figura en la página opuesta.

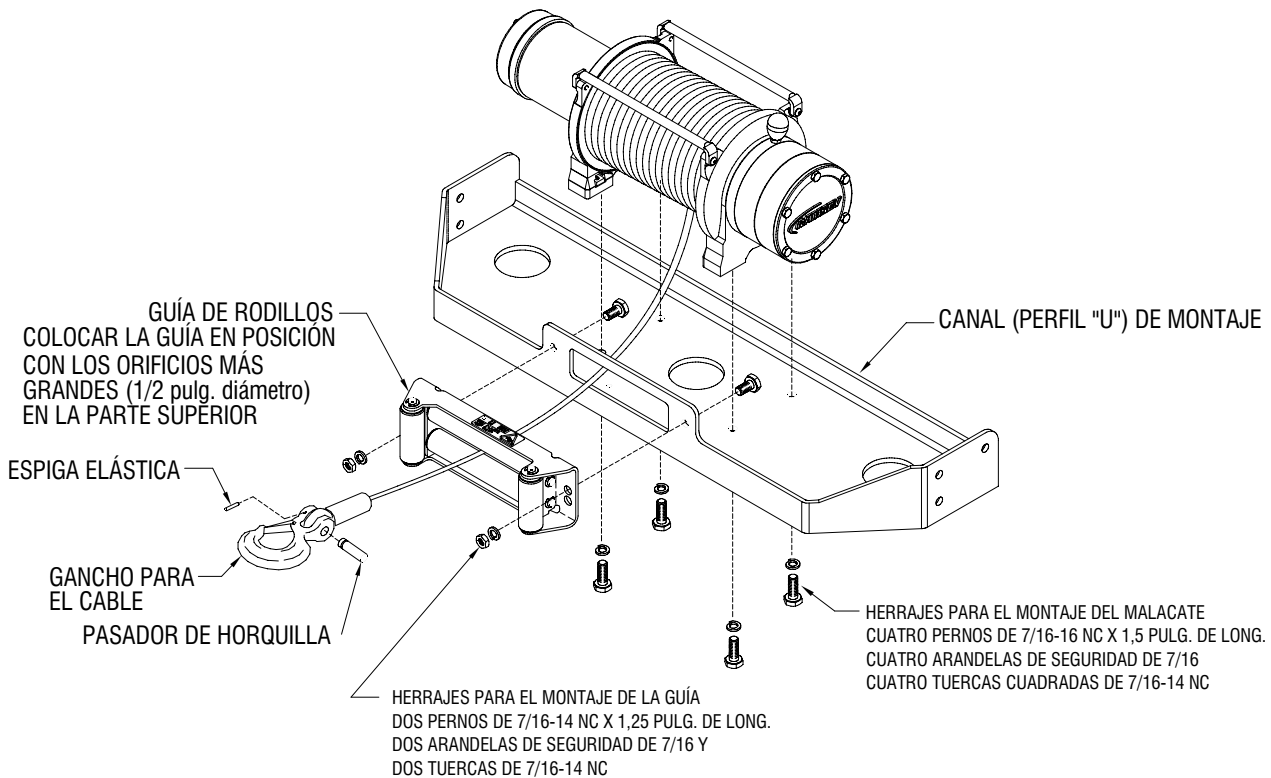

Conexiones eléctricas y operación

Ver las instrucciones para la instalación del Interruptor de encendido/apagado de seguridad, nro. de pieza 282063, que se provee con el malacate, para instalar el Interruptor de Encendido/Apagado.

Cuando se instala el malacate, conectar los cables rotulados que vienen del ensamble del solenoide a los terminales marcados de manera correspondiente en el motor, tal como se muestra a la derecha. Apretar las tuercas en los terminales del motor de manera segura y luego deslizar los manguitos para cubrirlos.

Fijar el cable del solenoide para conexión a tierra al perno de conexión a tierra ubicado en la parte inferior del motor. (El cable de conexión a tierra del malacate ya está instalado en el perno de tierra en el motor.) Referirse a la figura en la parte inferior derecha.

Conducir los cables de la batería hasta la batería.

Conectar el cable rojo al terminal positivo (+) de la batería. Conectar el cable negro para puesta a tierra al terminal negativo (-) de la batería.

ATENCIÓN: ASEGURARSE QUE LOS CABLES DE LA BATERÍA NO ESTÉN TIRANTES Y QUE NO CRUCEN SUPERFICIES QUE PUDIERAN DAÑARLOS.

Para trabajos normales de auto-recuperación, su sistema eléctrico existente es adecuado. La batería deberá mantenerse en buen estado. Es esencial que la batería esté completamente cargada y que las conexiones sean correctas. Mantener funcionando el motor del vehículo durante operaciones con el malacate para mantener cargada la batería.

El interruptor de control remoto es a prueba de agua. Posee botones de contacto en cada lado. Asegurarse que el motor se haya detenido completamente antes de invertir el sentido de la marcha. Para accionar el malacate simplemente enchufarse el interruptor de control remoto en el receptáculo ubicado en la tapa del solenoide. Operar el malacate hacia delante y en reversa para verificar las direcciones. Colocar a presión los discos correctos "IN" y "OUT" en la cavidad para el dedo pulgar correspondiente. **No dejar enchufado el interruptor cuando el malacate no está en uso.**

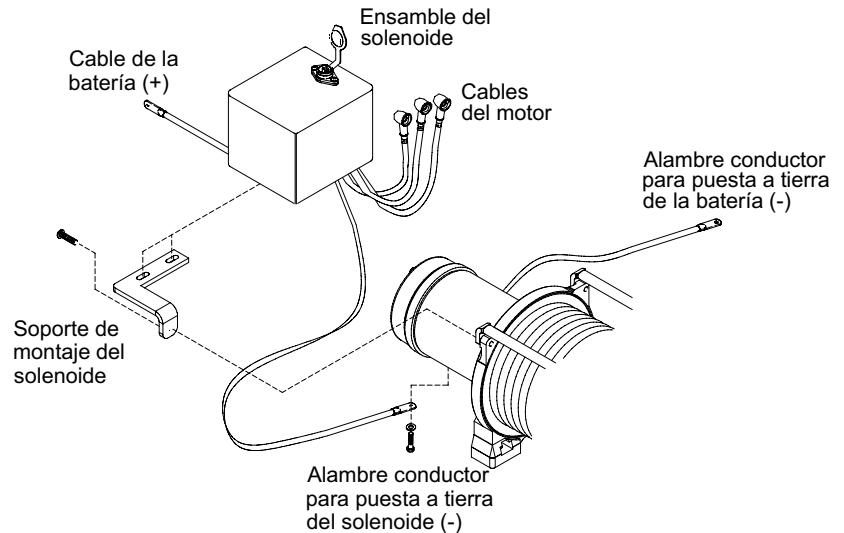
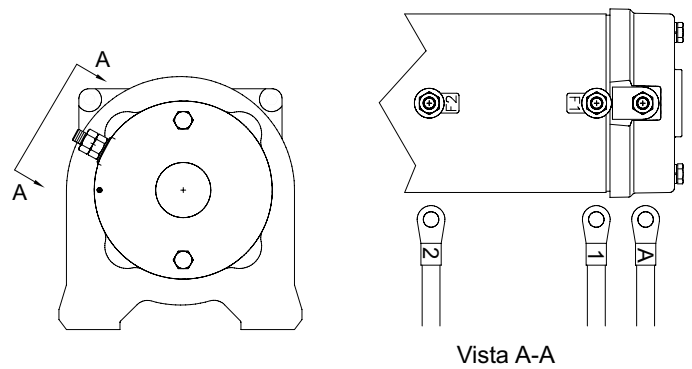

Instrucciones para la operación

El embrague del malacate permite el desenrollado rápido del cable de acero para enganchar a éste a la carga o a un punto de anclaje. Utilizando la perilla de cambios ubicada sobre el extremo del malacate en la caja de engranajes, el embrague se opera de la manera siguiente:

1. Para desenganchar el embrague, mover la perilla de cambios del embrague a la posición "OUT". El cable de acero puede ahora desenrollarse libremente del tambor.
2. Para enganchar el embrague, mover la perilla de cambios del embrague a la posición "IN". El malacate ahora está listo para jalar.

Maintenance

Todas las piezas móviles del winche se lubrican permanentemente con grasa de litio de alta temperatura cuando se ensamblan. Bajo condiciones normales la lubricación de fábrica será suficiente.

Lubrique el cable periódicamente utilizando aceite penetrante ligero. Inspeccione para ver si hay cabos o hilos rotos y reemplácelos si es necesario con el número de repuesto Ramsey indicado en la Lista de Repuestos. Si el cable se desgasta o se daña, se debe reemplazar.

La corrosión en las conexiones eléctricas reducirá el desempeño o puede ocasionar un corto circuito. Limpie todas las conexiones especialmente en el interruptor de control remoto y el receptáculo. En ambientes salobres utilice un sellador de silicona para proteger contra la corrosión.

Para minimizar la corrosión de los componentes internos del motor que pudiera ocurrir debido a condensación, energice el winche periódicamente. Esto generará calor, lo que ayudará a disipar cualquier acumulación de humedad en el motor. Esto deberá hacerse a intervalos periódicos (tal como el cambio de aceite de su vehículo). **Nota:** Refiérase a la Guía de Resolución de Problemas si el motor ha sido sumergido.

Instalación del Cable

1. Desenrolle el nuevo cable colocándolo a lo largo del suelo para evitar doblajes o torceduras.
2. Quite el cable viejo y observe la manera en la que está conectado a la brida del tambor.
3. Antes de instalar el cable nuevo, asegúrese que el extremo del cable esté cortado a escuadra y cubierto con cinta adhesiva para evitar que se deshilache.
4. Posicione el tambor del cable de tal forma que el orificio largo de 13/32" de diámetro en la brida del tambor del motor esté aproximadamente en la parte de arriba.
5. Forme un doblez corto (aproximadamente 1/2" de largo) en el extremo del cable. Inserte el doblez del cable en el orificio de 13/32" en la brida del tambor y luego cuidadosamente ponga en marcha el winche en la dirección de enrollar ("reel in") aproximadamente 3/4 de revolución hasta que el orificio roscado de 1/4" de diámetro en la brida del tambor esté hacia arriba.
6. Asegure el cable a la brida del tambor utilizando el anclaje de cable y tornillo indicado en el dibujo de piezas en la página 11 (ítem número 20 y 30). Apriete el tornillo en forma segura, pero sin apretar demasiado.
7. Dele 5 vueltas al cable en el tambor. Enrolle el resto del cable tirando de una carga ligera para mantener la tensión constante. Permita que el cable vaya de un lado para otro utilizando una cadena o un bloque entre el gancho del cable y la carga.

Guía de Resolución de Problemas

Condición	Causa Posible	Corrección
MOTOR MARCHA SOLAMENTE EN UNA DIRECCIÓN	Solenoid defectuoso o solenoide atascado	Sacuda el solenoide para liberar contactos. Verifíquelo aplicando 24 voltios al terminal de la bobina (deberá emitir un chasquido audible cuando se energiza)
	Interruptor de control remoto defectuoso	Desacople el embrague del winche, desenchufe el interruptor de control remoto del receptáculo y conecte los pasadores que están en las posiciones correspondientes a las horas 4 y 8 de un reloj. El motor debería ponerse en marcha. Repita con los pasadores en las posiciones de las horas 8 y 10. El motor debería ponerse en marcha
EL MOTOR SE CALIENTA DEMASIADO ESTANDO EN MARCHA	Largo período de operación	Los períodos de enfriamiento son esenciales para evitar sobrecalentamiento
	Batería Insuficiente	Verifique el voltaje del terminal de la batería bajo carga. Si es de 20 voltios o menos, reemplace la batería o coloque otra en paralelo.
MOTOR SE PONE EN MARCHA PERO CON INSUFICIENTE FUERZA O CON BAJA VELOCIDAD DE CABLE	Mala conexión	Verifique los cables de la batería para detectar indicios de corrosión; limpie y engrase
	Insuficiente sistema de carga	Reemplácelo con otro sistema de carga de mayor capacidad
MOTOR EN MARCHA PERO EL TAMBOR NO GIRA	Embrague no está acoplado	Si el embrague está acoplado pero continúa el problema, será necesario desmantelar el winche para determinar la causa y reparar
MOTOR NO FUNCIONA	Conexiones flojas	Apriete las conexiones en la parte inferior lateral de la cubierta y en el motor
	Defective or stuck solenoid	Sacuda el solenoide para liberar contactos. Verifíquelo aplicando 24 voltios al terminal de la bobina (deberá emitir audible un chasquido cuando se energiza)
	Defective remote control switch	Desacople el embrague del winche, desenchufe el interruptor de control remoto del receptáculo y conecte los pasadores que están en las posiciones correspondientes a las horas 4 y 8 de un reloj. El motor debería ponerse en marcha. Repita con los pasadores en las posiciones de las horas 8 y 10. El motor debería ponerse en marcha
	Defective motor	Si el solenoide funciona, verifique el voltaje en la colocación de la armadura; reemplace el motor
MOTOR DAÑADO POR AGUA	Sumergido en agua o agua de autolavado con alta presión	Permita el drenaje y secado completo, luego ponga en marcha el motor sin carga por corta duración varias veces para secar el cableado.

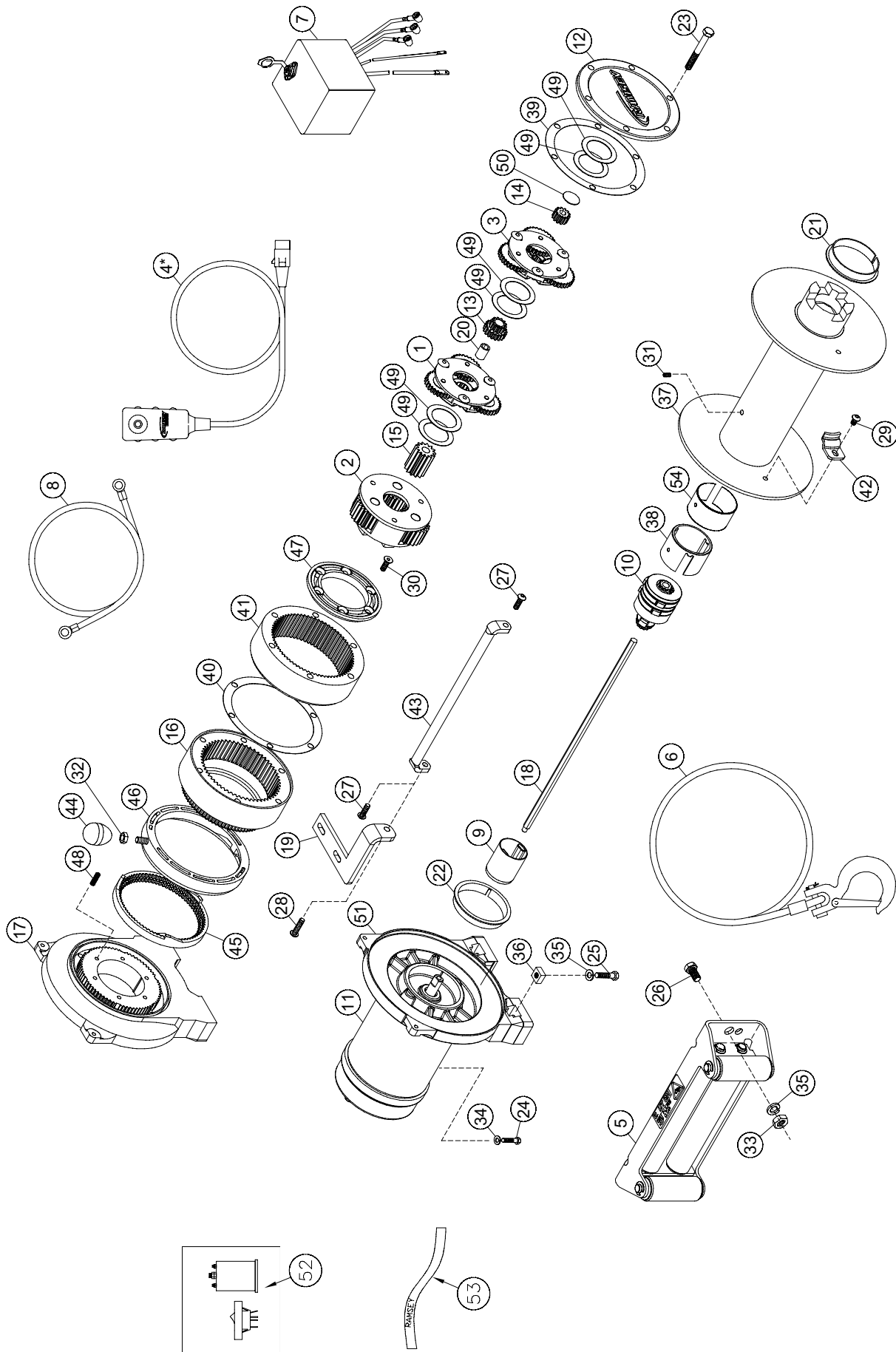

Listado de piezas del malacate

Nro. de ítem	Cantidad	Nro. de pieza	Descripción	Nro. de ítem	Cantidad	Nro. de pieza	Descripción
1	1	247022	ENSAMBLE SOPORTE DE ENGRANAJE - INTERMEDIO	28	1	414829	TORNILLO DE PRESIÓN - 1/4 X 20 NC X 1 pulg. de long. cabeza hueca plana, tipo NYLOK®
2	1	247033	ENSAMBLE SOPORTE DE ENGRANAJE - SALIDA	29	1	414830	TORNILLO DE PRESIÓN - 1/4-20 NC X 3/8 pulg. de long. cabeza de botón, hueca
3	1	247004	ENSAMBLE SOPORTE DE ENGRANAJE - ENTRADA	30	6	414861	TORNILLO DE PRESIÓN - 1/4 X 20 NC X 3/4 pulg. de long. cabeza hueca plana, tipo NYLOK®
4	1	251110	ENSAMBLE DEL INTERRUPTOR – 12 PIES DE LONGITUD	31	1	416030	TORNILLO PRISIONERO - 1/4-20 NC X 3/8 pulg. de long. hueco hexagonal, punta de enganche completa, zincado, tipo NYLOK®
5	1	251183	ENSAMBLE DE LA GUÍA DE RODILLOS	32	1	418029	TUERCA - 5/16-24 NF HEXAG. DE RETENCIÓN, zincada
6	1	251265	ENSAMBLE DEL CABLE 125 PIES X 3/8	33	2	418049	TUERCA - 7/16-14 NC HEXAGONAL zincada
7	1	278188	ENSAMBLE DEL SOLENOIDE	34	1	418177	ARANDELA DE SEGURIDAD - 3/8 SECCIÓN MEDIA, zincada
8	1	289141	ENSAMBLE DEL ALAMBRE CONDUCTOR PARA PUESTA A TIERRA	35	6	418198	ARANDELA DE SEGURIDAD - 7/16 SECCIÓN MEDIA, zincada
9	1	296600	ENSAMBLE – ACOPLAMIENTO DEL MOTOR	36	4	418463	TUERCA - 7/16-14 NC CUADRADA
10	1	296601	ENSAMBLE – FRENO	37	1	436045	ENSAMBLE DEL TAMBOR
11	1	458140	MOTOR	38	1	438033	CASCO – FRENO DE DISCO
12	1	328138	TAPA – CAJA DE ENGRANAJES	39	1	442208	JUNTA – TAPA DE LA CAJA DE ENGRANAJES
13	1	334147	ENGRANAJE – PLANETARIO INTERMEDIO	40	1	442219	JUNTA – ARO DENTADO
14	1	334153	ENGRANAJE – PLANETARIO DE ENTRADA	41	1	444077	ARO DENTADO – ENTRADA E INTERMEDIA
15	1	334170	ENGRANAJE – PLANETARIO DE SALIDA	42	1	448046	ANCLAJE PARA EL CABLE
16	1	334171	ARO DENTADO	43	2	448049	BARRA DE UNIÓN
17	1	338350	COJINETE DE EXTREMO – LADO DEL ENGRANAJE	44	1	452001	PERILLA
18	1	357520	EJE – ENTRADA	45	1	477002	ANILLO DE FIJACIÓN
19	1	408315	SOPORTE – MONTAJE DEL SOLENOIDE	46	1	477011	ARO DE LEVA
20	1	412061	BUJE – EJE DEL PLANETARIO INTERMEDIO	47	1	479007	RETÉN
21	1	412104	BUJE - TAMBOR, 2,50 PULG. DIÁMETRO	48	6	494077	RESORTE
22	1	412106	BUJE - TAMBOR, 2,75 PULG. DIÁMETRO	49	6	518020	ARANDELA DE EMPUJE
23	6	414159	TORNILLO DE PRESIÓN - 5/16-18 UNC X 2,50 pulg. long. cabeza hexag., zincado, grado 5	50	1	518027	DISCO DE EMPUJE
24	1	414370	TORNILLO DE PRESIÓN - 3/8-24 NF X 1/2 pulg. de long. cabeza hexag., zincado, grado 5	51	1	296627	COJINETE DE EXTREMO – LADO DEL MOTOR
25	4	414468	TORNILLO DE PRESIÓN - 7/16-14 NC X 1 1/2 pulg. de long. cabeza hexag., zincado, grado 5	52	1	296603	ENSAMBLE DEL INTERRUPTOR ENCENDIDO/APAGADO
26	2	414469	TORNILLO DE PRESIÓN - 7/16-14 NC X 1 1/4 pulg. de long. zincado, grado 5	53	1	525011	FLEJE PARA EL GANCHO
27	4	414823	TORNILLO DE PRESIÓN - 1/4-20 NC X 3/4 pulg. de long. cabeza de botón, hueco hexagonal, negro Ford	54	1	438042	AISLADOR-FRENO

Listado de piezas para el ensamble del solenoide

278188 24V

Nro. de ítem	Cantidad	Nro. de pieza	Descripción	Nro. de ítem	Cantidad	Nro. de pieza	Descripción
1	1	204281	ENSAMBLE – SOPORTE DEL SOLENOIDE	9	4	416216	TORNILLO – NRO. 10-24 NC X 1/2 pulg. de long.
2	1	289015	ENSAMBLE - CABLE DE BATERÍA DE 72 PULG. DE LONGITUD	10	10	418014	TUERCA - 1/4-20 NC HEXAG. REGULAR zincada
3	2	289077	ENSAMBLE – ALAMBRE CONDUCTOR CALIBRE NRO. 6 X 4,5 pulg. de long. Negro	11	8	418149	ARANDELA DE SEGURIDAD - 1/4 SECCIÓN MEDIA, zincada
4	3	289170	ENSAMBLE – ALAMBRE CONDUCTOR CALIBRE NRO. 2 X 29 pulg. de long. cable del motor	12	2	418514	ESPACIADOR – SOPORTE DEL SOLENOIDE
5	1	296594	ENSAMBLE DE LA TAPA	13	2	440260	FLEJE - COBRE
6	1	408271	SOPORTE – MONTAJE DEL SOLENOIDE	14	4	440262	SOLENOIDE - 12V
7	6	414042	TORNILLO DE PRESIÓN 1/4-20 NC X 5/8 pulg. de long. cabeza hexag.	15	1	440281	ENSAMBLE – ALAMBRE CONDUCTOR PARA PUESTA A TIERRA
8	2	414062	TORNILLO DE PRESIÓN 1/4-20 NC X 1-1/2 pulg. de long. grado 5 zincado	16	1	472069	ARANDELA AISLANTE

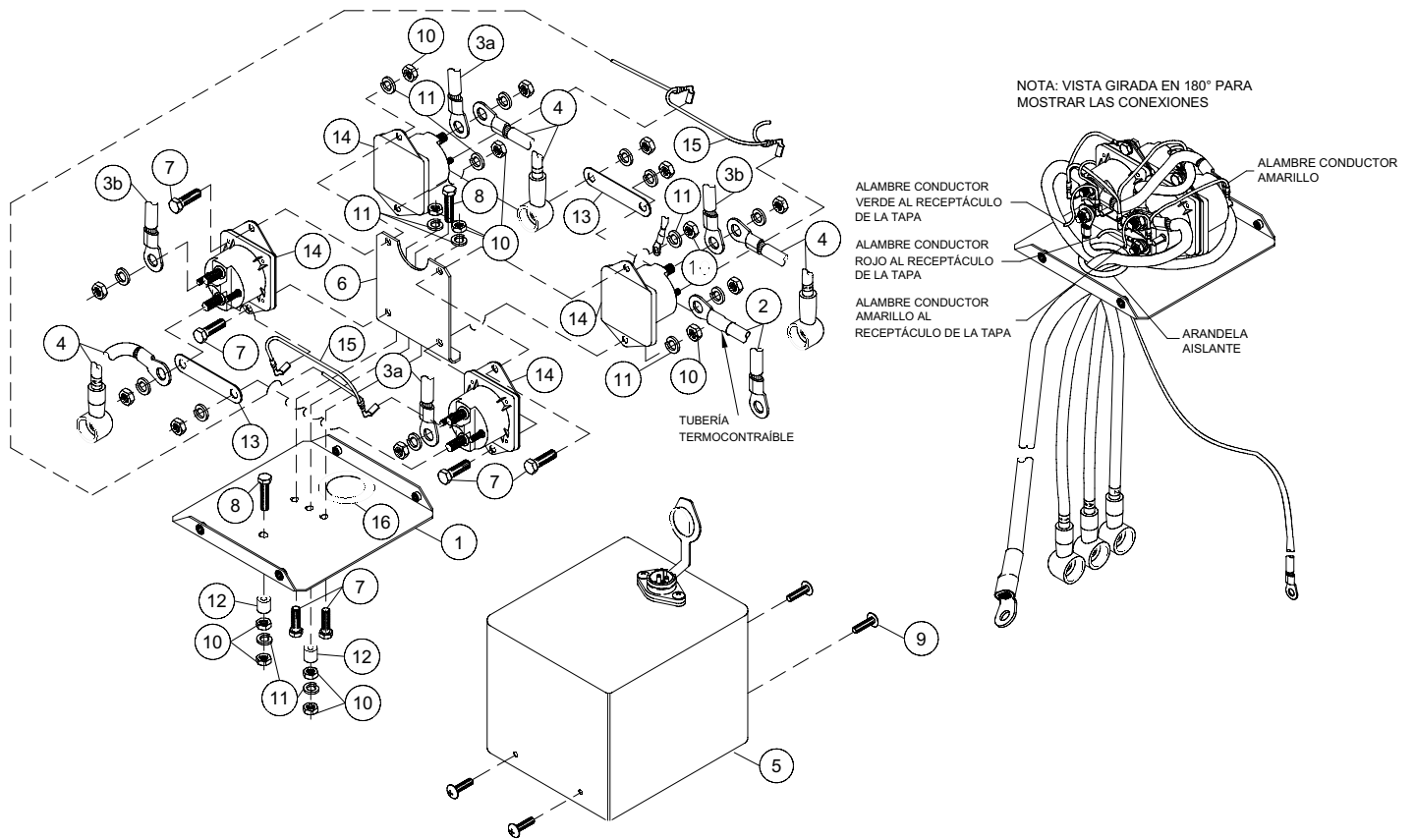

Información de Garantía

Los Winches Ramsey están diseñados y contruidos con especificaciones exactas. Se ejerce cuidado y habilidad en cada winche que fabricamos. Si fuese necesario, el procedimiento de garantía está delineado en el reverso de su tarjeta de garantía con dirección y timbre postal prepagado. Por favor lea y llene la tarjeta de garantía provista y envíela a Ramsey Winch Company. Si tiene cualquier problema con su winche, por favor siga las instrucciones para servicio puntual en todo reclamo de garantía.

Garantía Limitada de Por Vida

Ramsey Winch ofrece una garantía limitada de por vida para cada winche Ramsey nuevo contra defectos de fabricación por mano de obra y materiales en todos los componentes fabricados.

Se deben entregar las tarjetas de garantía para cada winche al momento de la compra o a más tardar en 30 días. La garantía tendrá validez solamente para el comprador original del winche y mientras esté instalado en los vehículos con los que fueron registrados originalmente.

Los nuevos conjuntos de cables están garantizados contra defectos por mano de obra y materiales. No aplica garantía después de su uso inicial.

Todos los equipos de montaje Ramsey y demás accesorios tienen una garantía limitada por 1 año contra defectos por materiales y mano de obra.

El acabado de cromo está garantizado por un año contra defectos de fabricación. Agrietamiento, rayones o corrosión ocasionados por el trabajo con winches no están cubiertos por la garantía.

Esta garantía se anula si el winche se utiliza en aplicaciones comerciales / industriales excepto auto-recuperación de montaje frontal.

Los componentes eléctricos consistentes de motores, solenoides, cableado, conectores, y piezas asociadas tienen una garantía limitada de 1 año. Los aisladores de batería tienen una garantía limitada de 90 días.

Se puede adquirir una garantía opcional limitada extendida de 2 años para todos los componentes eléctricos.

La obligación bajo esta garantía, estatutaria o no, se limita al reemplazo o reparación en fábrica, o en un punto designado por el fabricante, de dicha pieza según parezca al fabricante, al inspeccionar dicha pieza, haber sido el defecto en material o mano de obra. Esta Garantía no obliga a Ramsey Winch Company a sostener el costo de cargos de manufactura o transporte en conexión con el reemplazo de las piezas defectuosas, ni tampoco aplicará a un producto al que se le hayan efectuado reparaciones o alteraciones, a menos que se hayan autorizado por el fabricante, ni por maltrato del equipo, negligencia o instalación inadecuada.

AVISO IMPORTANTE: Lo indicado a continuación está excluido y exceptuado de garantía al punto máximo permitido por la ley correspondiente: 1. Toda garantía de adecuación para un propósito particular; 2. Toda garantía de comercialización; 3. Toda garantía por daños consecuentes o incidentales. No hay garantías que se extiendan fuera de la descripción que aparece aquí contenida.

Algunos estados no permiten las exclusiones o excepciones de garantía mencionadas anteriormente en transacciones con el consumidor y como tal esta excepción / exclusión de garantía puede no aplicarse a su caso particular.

A tal grado en que dichas garantías de adecuación para un propósito particular o de comercialización se consideren aplicables a este producto, ellas existen solamente hasta tanto esté en existencia la garantía limitada explícita establecida en otros párrafos.

Ramsey Winch Company no brinda garantía con respecto a accesorios, los cuales están sujetos a las garantías de sus respectivos fabricantes.

Ramsey Winch Company, cuyas políticas establecen el mejoramiento continuo del producto, se reserva el derecho de mejorar cualquier producto a través de cambios de diseño o de materiales según lo considere deseable sin estar obligada a incorporar tales cambios en productos de fabricación previa.

Si se provee servicio de campo a petición del comprador y se determina que el defecto no se debe a un producto de Ramsey Winch Company, el comprador pagará el tiempo y los gastos del representante de campo. No se aceptarán facturas por servicio, mano de obra u otros gastos en los que el comprador haya incurrido sin aprobación ni autorización explícita de Ramsey Winch Company.

Esta garantía le brinda derechos legales específicos; usted puede tener también otros derechos legales que varían entre los estados.

